



Руководство по эксплуатации бензиновых водяных насосов моделей: WP10, WP15, WPH15.

Благодарим Вас за покупку изделия нашей марки!

Внимательно прочитайте данное руководство! Мы гарантируем Вам высокое качество и долгий срок службы нашего изделия, при условии соблюдения требований данного руководства. Приобретенное Вами изделие может иметь несущественные отличия от параметров, указанных в данном руководстве по эксплуатации, не ухудшающие его эксплуатационные характеристики.

Внешний вид насосов:

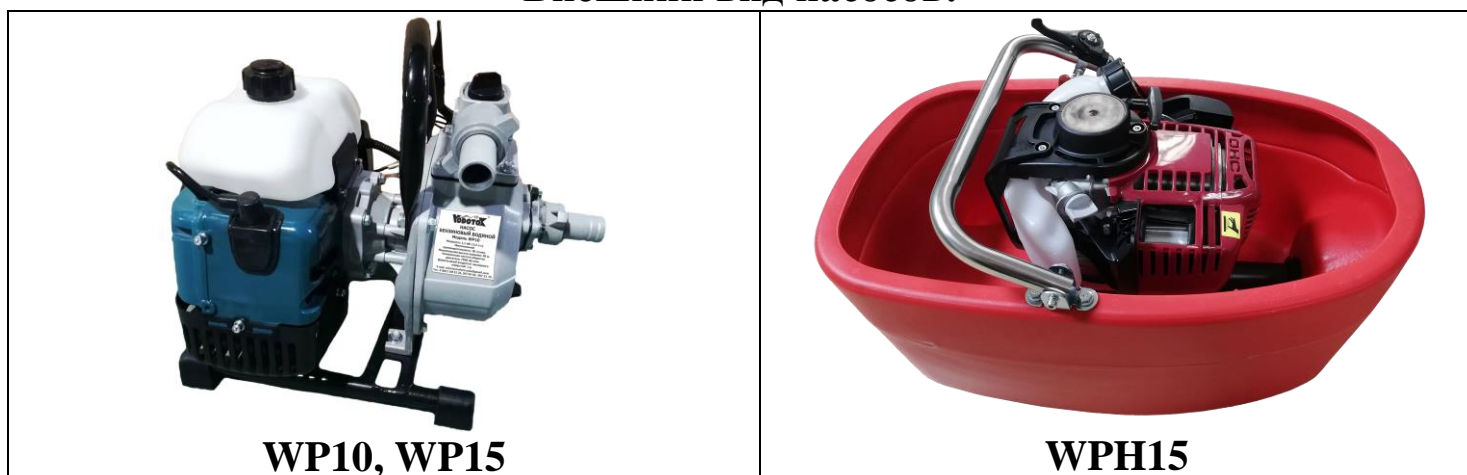

WP10, WP15

WPH15

Содержание.

1. Введение.	Стр. 2
2. Предназначение.	Стр. 2
3. Комплектация.	Стр. 2-3
3.1. Изображения некоторых комплектующих.	Стр. 3
4. Технические характеристики.	Стр. 4
5. Графики гидравлической производительности.	Стр. 5
6. Обобщенная схема устройства насосной части.	Стр. 5-6
7. Установка насоса.	Стр. 6-7
8. Подготовка к эксплуатации.	Стр. 7-8
9. Ввод в эксплуатацию.	Стр. 9-10
10. Техническое обслуживание.	Стр. 10-11
11. Меры предосторожности.	Стр. 12-13
12. Хранение.	Стр. 13
13. Возможные неисправности и способы их устранения.	Стр. 13
14. Гарантийные обязательства.	Стр. 14-15
15. Рекламный проспект.	Стр. 16
16. Гарантийный талон.	Стр. 17

1. Введение.

Уважаемый покупатель!

VODOTOK – это новейшие разработки, высокое качество, надёжность и внимательное отношение к нашим покупателям. Надеемся, что Вам понравится наша техника, и в дальнейшем Вы будете выбирать изделия нашей компании! Мы уделяем особое внимание безопасности реализуемой продукции. Заботясь о покупателях, мы стремимся сочетать высокое качество и абсолютную безопасность используемых при производстве материалов. Пожалуйста, обратите Ваше внимание на то, что эффективная и безопасная работа, а также надлежащее техническое обслуживание изделия возможно только после внимательного изучения Вами данного «Руководства по эксплуатации». При покупке изделия, рекомендуем Вам проверить комплектность поставки и отсутствие возможных повреждений, возникших при транспортировке или хранении на складе продавца. Указанные в данном руководстве принадлежности не в обязательном порядке могут входить в комплект поставки. Проверьте также наличие и заполнение гарантийного талона, дающего право на бесплатное устранение заводских дефектов в гарантийный период. **На гарантийном талоне обязательно должны присутствовать: дата продажи, индивидуальный номер изделия (при его наличии), печать (при её наличии) и разборчивая подпись продавца.**

2. Предназначение.

Данные насосы предназначены для перекачивания пресной чистой или слегка загрязненной воды и других жидкостей с аналогичными физическими и химическими свойствами. Они используются для: полива, дренажа, осушения затопленных участков и т. д. Данные насосы не предназначены для питьевого водоснабжения, перекачивания агрессивных и абразивных веществ, соленой воды, а также легковоспламеняющихся и взрывоопасных жидкостей! **Внимание! Насосы имеют двухтактный двигатель, для работы которого необходимо использовать смесь из масла для двухтактных двигателей и неэтилированного бензина в пропорции 1:25!**

Основным преимуществом насоса модели WPH15 является его возможность установки и эксплуатации на поверхности воды для перекачивания жидкости напрямую из водоема.

3. Комплектация:

Насос в сборе – 1 шт.;

Заборный сетчатый фильтр – 1 шт. (только для моделей WP10, WP15);

Присоединительный штуцер с гайкой – 2 шт. (только для моделей WP10, WP15);

Присоединительный штуцер с насадкой – 2 шт. (только для модели WPH15);

Комплект о-образных уплотнительных колец – 1 комплект (только для моделей WP10, WP15);

Задвижка фильтра – 1 шт. (только для моделей WP10, WP15);

Хомут – 2 шт. (для модели WPH15), 3 шт. (для моделей WP10, WP15);

Шестигранный ключ – 2 шт. (только для моделей WP10, WP15);

Гаечный ключ – 1 шт. (только для моделей WP10, WP15);

Отвертка – 1 шт. (только для моделей WP10, WP15);

Сумка для комплектующих – 1 шт. (только для моделей WP10, WP15);

Емкость для топливной смеси – 1 шт. (только для моделей WP10, WP15);

Шланг – 1 шт. (только для модели WPH15);

Руководство по эксплуатации – 1 шт.;

Упаковка – 1 шт.

***Производитель оставляет за собой право изменять вышеуказанную комплектацию.**

3.1. Изображения некоторых комплектующих.

Изображение	Наименование
	Заборный сетчатый фильтр (только для моделей WP10, WP15).
	Сумка для комплектующих с уплотнительными кольцами, хомутами, отверткой, задвижкой фильтра, гаечным и шестигранными ключами (только для моделей WP10, WP15).
	Емкость для топливной смеси (только для моделей WP10, WP15).
	Присоединительные штуцеры с насадками (только для модели WPH15).
	Хомуты (для модели WPH15).
	Шланг (только для модели WPH15).

4. Технические характеристики.

Модель / Параметры	Мощность, л.с./кВт		Максимальная производительность, л/мин	Номинальная производительность, л/мин	Максимальная высота подъёма, м	Номинальная высота подъёма, м	Диаметр резьб входного/выходного отверстий, дюйм	Диаметр выходного отверстия, дюйм	Номинальная частота оборотов двигателя, об./мин.	Максимальная высота всасывания, м	Система зажигания	Топливо	Тип двигателя	Система пуска	Объём топливного бака, л	Потребление топлива, г/кВт*ч	Рабочий объём двигателя, см ³	Максимальная температура окружающей среды, °С	Макс. температура перекачиваемой жидкости, °С
WRP10	1,5/	50	84	40	35	25	1	-	7500	8	ТСІ	Неэтилированный бензин + масло для двухтактных двигателей (25:1)	Двухтактный, одноцилиндровый двигатель с воздушным охлаждением	Ручной пуск	1,2	610	43	+40	+50
		27																	
WRP15	1,1	84	40	35	25	1 1/2	-	1 1/2	7500	8	ТСІ	Неэтилированный бензин + масло для двухтактных двигателей (25:1)	Двухтактный, одноцилиндровый двигатель с воздушным охлаждением	Ручной пуск	1,2	610	43	+40	+50
		27																	
WRN15	-	-	-	-	-	-	-	-	-	-	-	-	-	-	-	-	-	-	-

Внимание! Производитель имеет право изменять вышеуказанные технические характеристики в целях улучшения эксплуатационных характеристик изделия. Технические данные, указанные в таблице, являются ориентировочными, получены при тестировании изделия в лабораторных условиях и могут отличаться от действительных на ±5%.

5. Графики гидравлической производительности.

Внимание! Расчетным оптимальным параметрам работы насоса соответствует центральная область графика гидравлической производительности. Эксплуатация насоса в режимах соответствующим краям графика может привести к перегреву двигателя и негарантийной поломке насоса.

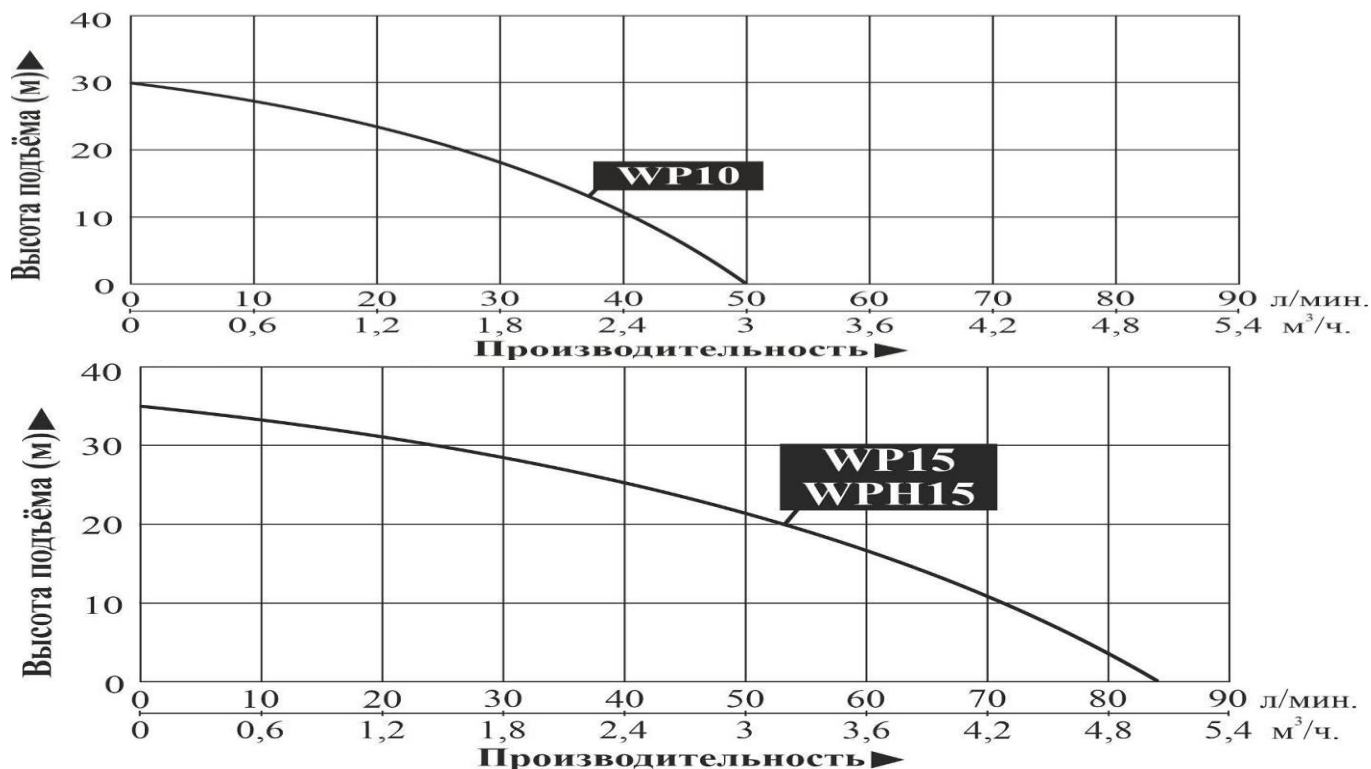

*указанные данные производительности и высоты подъема являются примерными и могут отличаться от реальных.

6. Обобщенная схема устройства насосной части (на примере моделей WP10, WP15).

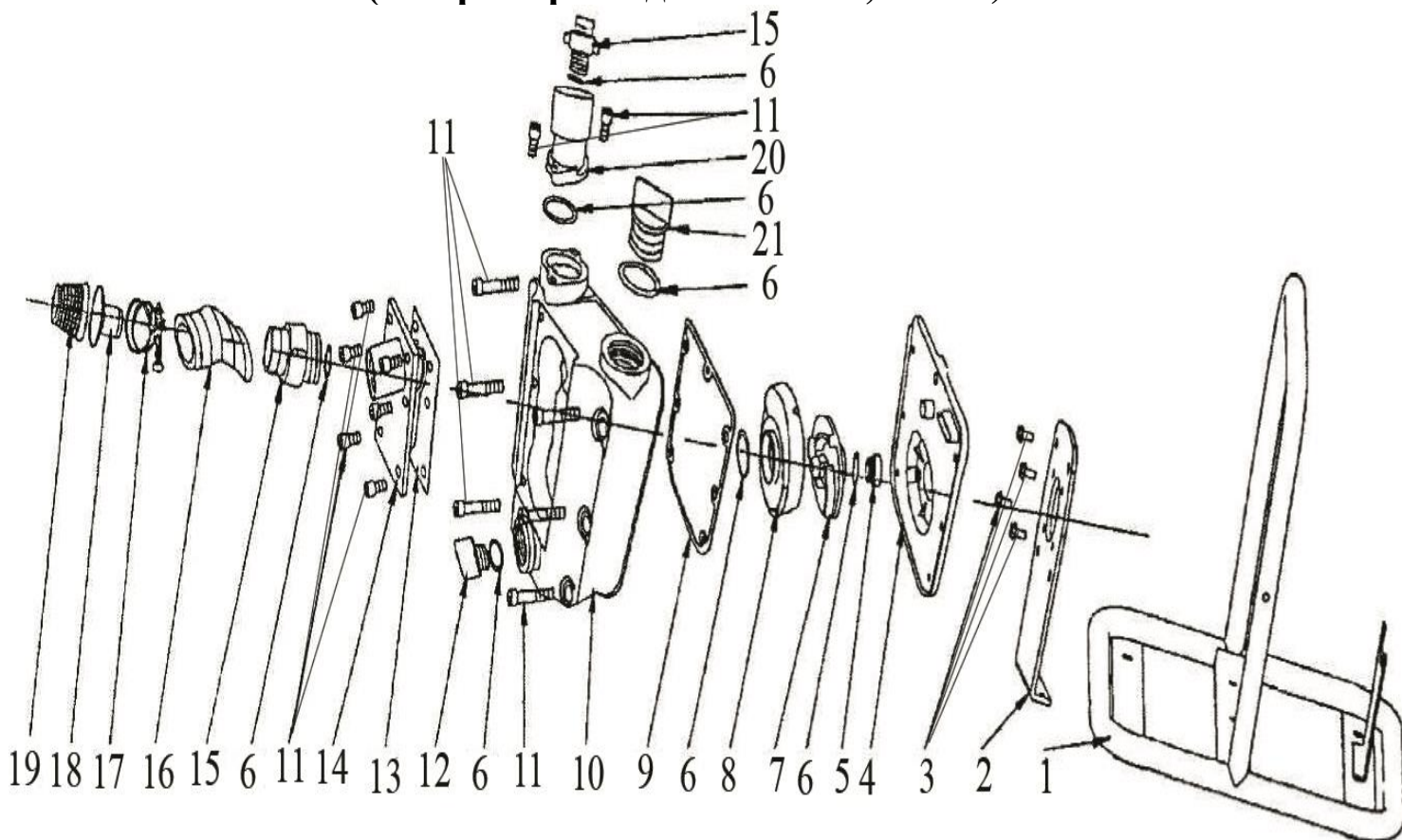

№	Наименование	№	Наименование
1.	Рама.	12.	Пробка сливного отверстия.
2.	Пластина.	13.	Обратный клапан.
3.	Болты.	14.	Передняя пластина насосной камеры.
4.	Суппорт насоса.	15.	Присоединительный штуцер с гайкой.
5.	Сальник.	16.	Шланг.
6.	Уплотнительное кольцо.	17.	Хомут.
7.	Крыльчатка.	18.	Крышка сетчатого фильтра.
8.	Спиральная камера крыльчатки.	19.	Корпус сетчатого фильтра.
9.	Прокладка.	20.	Угловой патрубков.
10.	Насосная камера.	21.	Пробка заливного отверстия.
11.	Болты.		

***Производитель оставляет за собой право вносить изменения в вышеуказанную конструкцию насосов с целью ее совершенствования.**

7. Установка насоса.

Установка трубопроводов (только для моделей WP10, WP15).

1. Подсоедините входной трубопровод, изготовленный из армированной резины, неэластичного ПВХ шланга, пластика или металла к входному патрубку насоса. Для входного трубопровода запрещается использовать эластичные шланги, чтобы избежать их деформации и блокирования подачи воды.

2. Крепежные соединения входного и выходного трубопроводов должны быть герметичны. Входной трубопровод должен иметь как можно меньше соединений коленчатого типа! При наличии более двух соединений коленчатого типа всасывание воды будет затруднено или невозможно. **Внимание! Каждое коленчатое соединение в трубопроводе, уменьшает высоту подъема и высоту всасывания насоса примерно на 1 м.**

3. Диаметр входного трубопровода должен быть большим или равным диаметру входного отверстия насоса, чтобы избежать гидравлических потерь, уменьшающих производительность. **Внимание! Обращайте внимание на герметичность соединений - даже небольшой подсос воздуха во входном трубопроводе резко сокращает производительность и высоту всасывания насоса.**

4. Чтобы избежать попадания крупных твердых частиц в насосную камеру насоса, необходимо установить заборный фильтр грубой очистки на входной трубопровод. **Внимание! Отсутствие сетчатого фильтра на входном трубопроводе может привести к быстрому износу деталей насоса и его негарантийной поломке.**

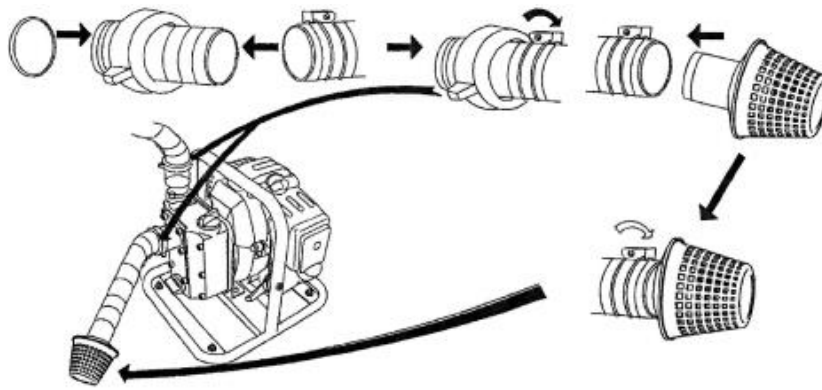

Присоединение шланга (для модели WPH15).

1. К выходному патрубку насоса присоедините один конец шланга, который поставляется в комплекте с насосом, и зафиксируйте соединение хомутом (смотрите рисунки ниже).



2. На другой конец шланга наденьте второй хомут и присоедините к шлангу штуцер с насадкой (смотрите рисунки ниже), после чего затяните хомут. Теперь насос собран для эксплуатации.



8. Подготовка к эксплуатации.

Проверка уровня топлива.

1. Установите насос на ровную устойчивую поверхность.
2. Открутите крышку топливного бака и проверьте уровень топлива.
3. Если уровень топлива низкий, долейте топливную смесь, состоящую из масла для двухтактных двигателей (1 часть) и неэтилированного бензина марки АИ-92 (25 частей), т.е. в пропорции 1:25. **Внимание!** Для заправки можно использовать только свежеприготовленную смесь, т.к. она имеет ограниченный срок годности, не более трех дней. Старая или приготовленная в неправильном соотношении смесь является главной причиной неустойчивой работы двигателя насоса и его повышенного износа. Эксплуатация насоса на чистом бензине без добавления в бензин

масла, точно в указанной выше пропорции, неминуемо приведет к быстрой поломке двигателя и потере права на гарантийный ремонт! Не переполняйте топливный бак топливной смесью! Расстояние от заливной горловины бака до верхнего уровня топлива должно быть не менее 3-х см. Не используйте этилированный бензин или бензин с добавками. Это может привести к появлению отложений внутри деталей двигателя и значительному сокращению срока его эксплуатации.

4. Если во время заправки на двигатель пролилось топливо, полностью удалите его мягкой тканью. Затем плотно закрутите крышку топливного бака. **Внимание!** Заправляйте насос только при заглушенном и остывшем двигателе.

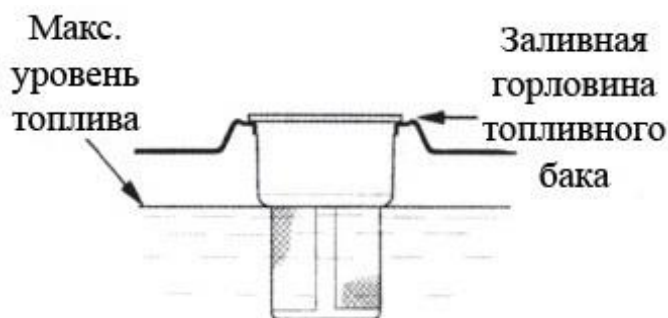

Проверка состояния воздушного фильтра.

Запрещено запускать двигатель насоса с неустановленным или сильно загрязненным воздушным фильтром. Несоблюдения этого требования приведет к быстрому износу и повреждению двигателя. **Внимание!** Загрязненный воздушный фильтр может снизить производительность насоса, увеличить расход топлива и вызвать перегрев двигателя. Своевременно очищайте или заменяйте загрязненный воздушный фильтр. Описание очистки воздушного фильтра смотрите в пункте «10. Техническое обслуживание».

Заполнение насосной камеры водой (только для моделей WP10, WP15).

Перед началом эксплуатации насоса насосная камера должна быть заполнена водой! Для заполнения насосной камеры водой выполните следующие действия:

1. Открутите пробку заливного отверстия насосной камеры.
2. Заполните насосную камеру водой.
3. Плотно закрутите пробку заливного отверстия. **Внимание!** Эксплуатация насоса без воды в насосной камере может привести к перегреву и повреждению уплотнений. Избегайте перегрева двигателя насоса! Перегрев двигателя существенно сокращает срок эксплуатации насоса и может привести к негарантийной поломке насоса.

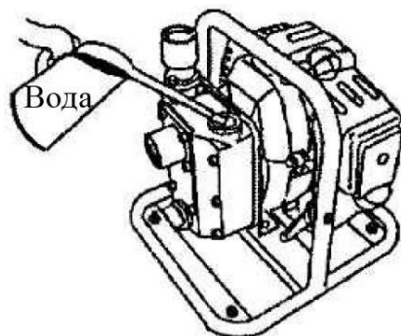

9. Ввод в эксплуатацию.

Запуск двигателя.

1. Установите рычаг воздушной заслонки в закрытое положение. Если Вы запускаете двигатель повторно, и он прогрет, оставьте рычаг воздушной заслонки в открытом положении (смотрите рисунок ниже).

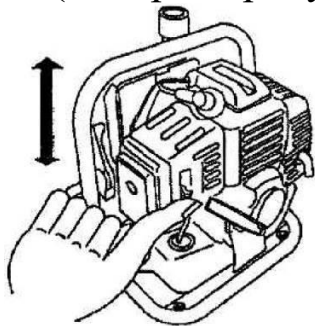

2. Нажмите несколько раз на колпачок топливopодкачивающего насоса, пока в трубке возврата топлива не появится топливная смесь. **Внимание!** При каждом нажатии на колпачок позволяйте ему восстановить свое исходное положение.

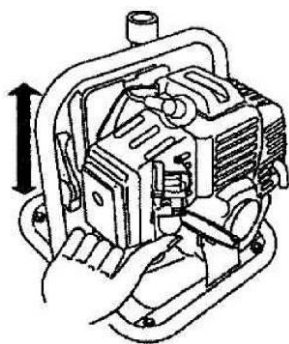

3. Для запуска двигателя медленно потяните за ручку стартера до тех пор, пока не почувствуете сопротивление, затем потяните резче и сильнее. Повторите это несколько раз, пока двигатель насоса не заведется. **Внимание!** Запрещено резко отпускать ручку стартера.

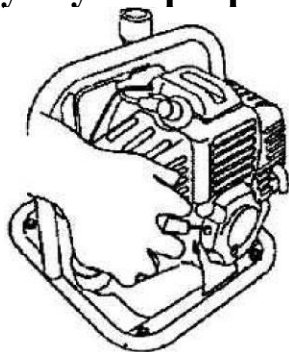

4. После запуска двигателя насос должен поработать 3-5 минут на холостых оборотах. После того, как двигатель прогреется, плавно установите рычаг дроссельной заслонки на необходимые обороты.

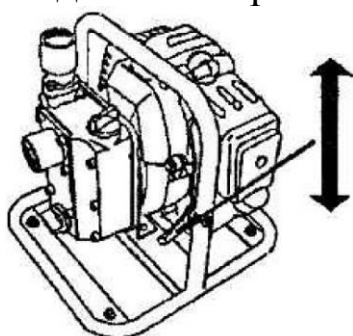

Остановка двигателя.

1. Перед тем как заглушить двигатель, дайте ему поработать 3-5 минут на холостых оборотах.
2. Нажмите кнопку выключения двигателя (смотрите рисунок ниже).



Кнопка
выключения
двигателя

10. Техническое обслуживание.

Регулярное техническое обслуживание - это основа безопасной, экономичной и длительной эксплуатации насоса. Неправильное, несвоевременное техническое обслуживание насоса или несвоевременное устранение возникшей проблемы до начала эксплуатации может привести к выходу его из строя либо стать причиной серьезных травм. **Внимание! Прежде чем приступать к техническому обслуживанию или ремонту, убедитесь, что двигатель насоса заглушен и остыл. Это исключит возможность ожогов и вероятных несчастных случаев! В выхлопных газах двигателя насоса содержится окись углерода. Убедитесь, что в месте, где работает насос, хорошая вентиляция. Для ремонта насоса необходимо использовать новые оригинальные запчасти.**

Периодичность Действия	Перед каждым использовани- ем	В первый месяц или после 20 часов работы	Каждые 3 месяца или после 50 часов работы	Каждые 6 месяцев или после 100 часов работы	Каждый год или после 300 часов работы
Проверка воздушного фильтра	●				
Очистка воздушного фильтра		● (1)	● (1)	● (1)	
Замена воздушного фильтра					●
Очистка топливного фильтра			● (1)	● (2)	
Очистка свечи зажигания			●	●	
Замена свечи зажигания					●

Очистка камеры сгорания			•	•	•
-------------------------	--	--	---	---	---

- (1) Более частое техническое обслуживание в условиях повышенной запыленности.
(2) Техническое обслуживание должен производить квалифицированный специалист.

Внимание! Своевременно заменяйте выработавшие ресурс детали насоса!

Очистка воздушного фильтра.

Засоренный воздушный фильтр затрудняет всасывание воздуха в двигатель и может стать причиной поломки и сверхнормативного износа насоса. **Не забывайте производить своевременную плановую чистку загрязненного и замену изношенного воздушного фильтра!**

1. Очистите фильтрующий элемент растворителем с высокой температурой воспламенения и просушите его. При необходимости замените изношенный фильтрующий элемент на новый.
2. Смочите фильтрующий элемент моторным маслом, затем отожмите излишки масла. **Внимание! Во избежание поломки двигателя насоса категорически запрещается использовать его без воздушного фильтра или с поврежденным воздушным фильтром!**

Замена и очистка свечи зажигания.

Для обеспечения нормальной работы двигателя насоса периодически проверяйте зазор между электродами свечи зажигания.

1. Снимите колпачок со свечи зажигания.
2. Выкрутите свечу зажигания свечным ключом.
3. Проверьте свечу зажигания. При необходимости очистите электроды от нагара проволочной щеткой. **Внимание! Если изоляционный материал свечи треснул или откололся, замените свечу зажигания.**
4. Зазор между электродами свечи должен составлять 0.7-0.8 мм. Отрегулируйте зазор, если он не соответствует вышеуказанным параметрам.
5. Установите свечу зажигания на место и закрутите ее с помощью свечного ключа. **Внимание! При повторной установке ранее использованной свечи зажигания затяните ее на 1/8-1/4 оборота. При установке новой свечи зажигания затяните ее на 1/2 оборота. Внимание! Незатянутая свеча зажигания может привести к перегреву и повреждению двигателя. Перетягивание свечи зажигания может привести к повреждению головки цилиндра.**
6. Установите колпачок со свечи зажигания.

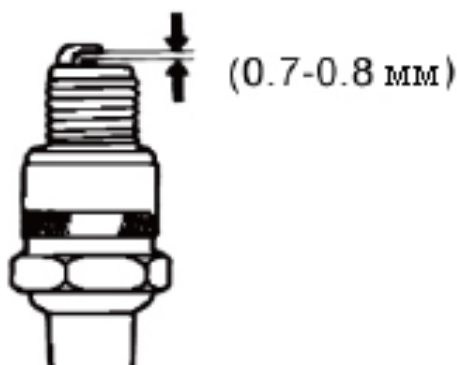

11. Меры предосторожности.

1. Для правильной и безопасной эксплуатации насоса внимательно прочтите данное руководство по эксплуатации и строго придерживайтесь его требований.
2. Эксплуатировать насос разрешается только в соответствии с назначением, указанным в руководстве по эксплуатации.
3. Запрещается использовать бензиновый насос в закрытом помещении. **Выхлопные газы двигателя смертельно опасны для человека и животных!** Насос разрешено использовать только в хорошо проветриваемом месте.
4. **Категорически запрещено использовать насос для перекачивания легковоспламеняющихся и агрессивных жидкостей, таких как: бензин, спирт, керосин, различные кислоты и т. д.! Это может привести к пожару, взрыву, травме и т.д.!**
5. Во избежание возгорания запрещается хранить канистру с топливом или заправлять топливный бак вблизи печей, костров, сварочных аппаратов, а также вблизи любого другого источника высокой температуры или огня.
6. **Во время заправки насоса запрещено курить, а также производить заправку рядом с открытыми источниками огня или искр!**
7. Храните топливо только в специальных канистрах, предназначенных для хранения горюче-смазочных материалов.
8. **Заправку топливного бака необходимо производить при заглушенном и остывшем двигателе!**
9. **Заправлять топливный бак необходимо только на открытом воздухе, т. к. пары бензина негативно влияют на самочувствие и здоровье человека!**
10. Насос необходимо эксплуатировать на расстоянии не менее одного метра от стены или других предметов.
11. Не переполняйте топливный бак топливной смесью. Если во время заправки на двигатель пролилось топливо, полностью удалите его мягкой тканью, и убедитесь, что бензиновые пары испарились.
12. Всегда производите проверку насоса перед началом эксплуатации. Эксплуатация неисправного насоса может стать причиной несчастного случая.
13. Запрещено допускать к работе с насосом лиц, не ознакомившихся с данным руководством по эксплуатации.
14. Во время работы насоса глушитель сильно разогревается и некоторое время после окончания работы остается горячим. Будьте осторожны, во избежание ожогов не дотрагивайтесь до горячего глушителя!
15. Во время эксплуатации насоса, чтобы избежать удара током, запрещается касаться колпака свечи зажигания.
16. Запрещается откручивать крышку топливного бака, когда двигатель работает.
17. Следите, чтобы крышка топливного бака была плотно закрыта.

18. Следите, чтобы дети и домашние животные находились на достаточном расстоянии от работающего насоса, т. к. существует опасность обжечься о горячие детали или получить травму.

19. Запрещается использование насоса детьми и людьми с ограниченными возможностями, а также лицами в состоянии алкогольного или наркотического опьянения.

20. Насос необходимо эксплуатировать в строгом соответствии с предназначением и расчетными номинальными параметрами!

21. Производитель не несет ответственность за несчастный случай или повреждение насоса, вызванные его неправильной эксплуатацией или несоблюдением описанных в данном руководстве требований.

12. Хранение.

1. Очистите корпус насоса от грязи, песка и других загрязнений.

2. Слейте топливо из топливного бака. Заведите двигатель, чтобы выработать оставшееся в карбюраторе топливо.

3. Открутите свечу зажигания и налейте в цилиндр 1-2 мл. свежего моторного масла. Плавно потяните за ручку стартера 2-3 раза, чтобы распределить масло по стенкам цилиндра. Установите свечу зажигания на место.

4. Открутите пробку сливного отверстия насосной камеры и слейте жидкость из насосной камеры. Открутите пробку заливного отверстия и промойте насосную камеру чистой пресной водой. После слива воды из насосной камеры закрутите пробки заливного и сливного отверстий на место.

Внимание! Насос необходимо хранить в сухом, чистом, хорошо проветриваемом, недоступном для детей месте, защищенном от атмосферных осадков и прямых солнечных лучей, при температуре от -10°C до +35°C.

13. Возможные неисправности и способы их устранения.

Возможная неисправность	Причина	Устранение неисправности
Двигатель насоса не заводится.	Рычаг воздушной заслонки находится в открытом положении.	Переведите рычаг воздушной заслонки в закрытое положение.
	Закончилось топливо.	Проверьте уровень топлива. При необходимости залейте в топливный бак топливо.
	Свеча зажигания неисправна, загрязнена или имеет неправильный зазор.	Проверьте свечу зажигания. При необходимости очистите свечу, отрегулируйте зазор или замените свечу.
Насос не перекачивает воду.	Фильтр засорен.	Очистите фильтр.
	Течь трубопроводов.	Проверьте и устраните течь.
	Плохая затяжка хомутов.	Проверьте затяжку хомутов.

14. Гарантийные обязательства.

- Гарантийный срок хранения – 12 месяцев.
- Гарантийный срок эксплуатации – 12 месяцев с даты продажи, но при отсутствии на паспорте штампа с указанием даты продажи, гарантийный срок исчисляется с даты изготовления (окончательный срок гарантии устанавливается непосредственно продавцом, но не может превышать 12 месяцев). Претензии не принимаются во всех случаях, указанных в гарантийном талоне, при отсутствии даты продажи и штампа магазина (росписи продавца) в данном руководстве по эксплуатации, отсутствии гарантийного талона.
- Гарантийные обязательства не распространяются на неисправности изделия, возникшие в результате: 1) несоблюдения пользователем предписаний данного руководства по эксплуатации, механического повреждения, вызванного внешним ударным или любым иным воздействием, использования изделия не по назначению; 2) стихийного бедствия, действия непреодолимой силы (пожар, несчастный случай, наводнение, удар молнии и др.), неблагоприятных атмосферных и иных внешних воздействий на изделие, таких как: перегрев, размораживание, агрессивные среды и т.д.; 3) использования некачественных расходных материалов и запчастей, наличия внутри изделия посторонних предметов; 4) вскрытия двигателя или ремонта вне уполномоченного сервисного центра, к безусловным признакам которых относятся: сорванные гарантийные пломбы, заломы на шлицевых частях крепежных винтов, частей корпуса и т.п., модификация изделия; 5) на принадлежности, запчасти, вышедшие из строя вследствие нормального износа, и расходные материалы, такие как: уплотнительные прокладки, сальники, крыльчатка и т.д. Гарантийный ремонт не производится, если деталь, которая подлежит замене, является быстроизнашивающейся! 6) ненадлежащего обращения при эксплуатации, хранении и обслуживании (наличие ржавчины и минеральных отложений, засоры, забивание внутренних и внешних полостей изделия песком, грязью и т.д.). Изготовитель обязуется в течение гарантийного срока эксплуатации безвозмездно исправлять дефекты продукции или заменять ее,

если дефекты не возникли вследствие нарушения покупателем правил пользования продукцией или правил ее хранения. Гарантийный ремонт (безвозмездное устранение недостатков/поломки) изделия производится по предъявлении гарантийного талона, а послегарантийный – платно, в специализированных ремонтных мастерских. Изготовитель не принимает претензии на некомплектность и механические повреждения изделия после его продажи.

Продавец:

Дата продажи _____

Срок действия гарантии _____

Предприятие торговли (продавец) _____

Место для печати (росписи) _____

Покупатель: _____

С условиями и сроком гарантии, предложенными продавцом и указанными в гарантийном талоне, согласен. Изделие проверено и является исправным на момент покупки, изделие получено в полном комплекте, претензий к внешнему виду не имею.

(Место для росписи покупателя) _____

Приобретенное изделие Вы можете обменять или сдать на гарантийный ремонт на месте покупки, после чего продавец отправит его в ближайший сервисный центр.

Дата производства:

Date of production:

Наша компания также рада предложить Вам широкий ассортимент других насосов:



Вихревые насосы



Самовсасывающие струйные насосы



Центробежные насосы



Одноступенчатые центробежные насосы



Насосы с бензиновым двигателем



Канализационная насосная станция



Насосы для бассейнов



Дренажные погружные насосы



Садовые струйные насосы



Погружные насосы



Глубинные погружные насосы



Стандартные центробежные насосы



Горизонтальные многоступенчатые насосы из нержавеющей стали



Вертикальные многоступенчатые центробежные насосы



Циркуляционные насосы



Эксклюзивные модели насосов «БЦ-1», «БЦ-2»



Насосное оборудование