



**Руководство по эксплуатации бензиновых водяных насосов  
моделей: LGP40, LGP40A, LGP10-A, LGP15-A, LGP20-T,  
LGP20A, LGP20i-A, LGP30A, LGP30-W, LGP40-L,  
LGP50, LGP20-2H, LGP20-C, LGP30-C, LGP100.**

**Благодарим Вас за покупку изделия нашей марки!**

**Внимательно прочитайте данное руководство! Мы гарантируем Вам  
высокое качество и долгий срок службы нашего изделия, при условии  
соблюдения требований данного руководства. Приобретенное Вами изделие  
может иметь несущественные отличия от параметров, указанных в данном  
руководстве по эксплуатации, не ухудшающие его технические данные.**

**Внешний вид насосов:**



**LGP40, LGP40A**



**LGP10-A, LGP15-A**



**LGP20-T**



**LGP20A**



**LGP20i-A**



**LGP30A**



**LGP30-W**



**LGP40-L**



**LGP50**



**LGP20-2H**



**LGP20-C, LGP30-C**



**LGP100**

**Содержание.**

1. Введение.	Стр. 2-3
2. Предназначение.	Стр. 3
3. Комплектация.	Стр. 3-4
3.1. Изображения комплектующих.	Стр. 4
4. Технические характеристики.	Стр. 5
5. Графики гидравлической производительности.	Стр. 6-8
6. Обобщенные схемы устройств насосов.	Стр. 9-14
7. Установочные размеры.	Стр. 14-17
8. Установка насоса.	Стр. 17
9. Подготовка к эксплуатации.	Стр. 17-20
10. Ввод в эксплуатацию.	Стр. 20-21
11. Техническое обслуживание.	Стр. 21-24
12. Меры предосторожности.	Стр. 24-25
13. Хранение.	Стр. 25
14. Возможные неисправности и способы их устранения.	Стр. 25-26
15. Гарантийные обязательства.	Стр. 26-27
16. Рекламный проспект.	Стр. 28

**1. Введение.**

**Уважаемый покупатель!**

**LEO** – это новейшие разработки, высокое качество, надёжность и внимательное отношение к нашим покупателям. Надеемся, что Вам понравится наша продукция, и в дальнейшем Вы будете выбирать изделия нашей компании! **LEO** уделяет особое внимание безопасности реализуемой продукции. Заботясь о покупателях, мы стремимся сочетать высокое качество и абсолютную безопасность используемых при производстве материалов. Пожалуйста, обратите Ваше внимание на то, что эффективная и безопасная работа, а также надлежащее техническое обслуживание изделия возможно только после внимательного изучения Вами данного «Руководства по эксплуатации». При покупке, рекомендуем Вам проверить комплектность поставки и отсутствие возможных повреждений, возникших при транспортировке или хранении изделия на складе продавца. Изображенные или указанные в данном руководстве принадлежности не в обязательном порядке могут входить в комплект поставки. Проверьте также наличие и

заполнение гарантийного талона, дающего право на бесплатное устранение заводских дефектов в гарантийный период. **На гарантийном талоне обязательно должны присутствовать: дата продажи, индивидуальный номер изделия (при его наличии), печать (при её наличии) и разборчивая подпись продавца.**

## **2. Предназначение.**

Данные насосы (за исключением моделей LGP20-C, LGP30-C) предназначены для перекачивания больших объемов пресной чистой и слегка загрязненной воды, а также других жидкостей с аналогичными физическими и химическими свойствами. Они используются для: водоснабжения, полива, дренажа, осушения затопленных участков и т. д. Насосы моделей LGP20-C, LGP30-C предназначены для перекачивания больших объемов пресной чистой воды и других жидкостей с аналогичными физическими и химическими свойствами. Они используются в сельскохозяйственной ирригации, строительстве и т. д. Насосы моделей **LGP20-T** и **LGP30-W** могут также использоваться для откачивания сточных и сильно загрязненных вод. Благодаря T-образным болтам, встроенным в корпус насосной камеры данных моделей, можно быстро произвести разборку насосной камеры для очистки от загрязнений и ремонта насосов. Насосы моделей **LGP50** и **LGP20-2H** являются высоконапорными и могут использоваться для подачи воды на большие высоты. Основными преимуществами насоса модели **LGP20i-A** являются: чугунная насосная камера, обеспечивающая более длительную и надежную работу; дизайн крыльчатки с высокоэффективной гидравлической структурой; высококачественный двигатель с долгим сроком службы; низкое потребление топлива. **Внимание! Насосы моделей LGP40, LGP40A имеют двухтактный двигатель, для работы которого необходимо использовать смесь из масла для двухтактных двигателей и неэтилированного бензина в пропорции 1:25! Все остальные модели насосов имеют четырехтактный двигатель.** Данные насосы не предназначены для питьевого водоснабжения, перекачивания соленой воды, агрессивных, абразивных, легковоспламеняющихся и взрывоопасных жидкостей!

## **3. Комплектация:**

Насос в сборе – 1 шт.;

Сетчатый фильтр в сборе – 1 шт. (кроме модели LGP20i-A);

Присоединительный штуцер – 2 шт. (для моделей LGP10-A, LGP15-A, LGP20-T, LGP40, LGP40A, LGP40-L, LGP20A, LGP30A, LGP30-W, LGP20-C, LGP30-C, LGP100), 4 шт. (для моделей LGP50, LGP20-2H);

Хомут – 3 шт. (для моделей LGP10-A, LGP15-A, LGP20-T, LGP40, LGP40A, LGP40-L, LGP20A, LGP30A, LGP30-W, LGP20-C, LGP30-C, LGP100), 6 шт. (для моделей LGP50, LGP20-2H);

O-образное уплотнительное кольцо – 2 шт. (для моделей LGP10-A, LGP15-A, LGP20-T, LGP40, LGP40A, LGP40-L, LGP20A, LGP30A, LGP30-W, LGP20-C, LGP30-C, LGP100), 4 шт. (для моделей LGP50, LGP20-2H);

Гайка для штуцера – 2 шт. (для моделей LGP10-A, LGP15-A, LGP20-T, LGP40, LGP40A, LGP40-L, LGP20A, LGP30A, LGP30-W, LGP20-C, LGP30-C, LGP100), 4 шт. (для моделей LGP50, LGP20-2H); Свечной ключ – 1 шт.; Вороток для свечного ключа – 1 шт.; Лента ФУМ – 1 шт. (кроме моделей LGP10-A, LGP15-A, LGP20-T, LGP20i-A, LGP40-L); Емкость для смешивания масла с бензином – 1 шт. (для моделей LGP40, LGP40A); Руководство по эксплуатации – 1 шт.; Гарантийный талон – 1 шт.; Упаковка – 1 шт. **\*Производитель оставляет за собой право изменять вышеуказанную комплектацию.**

### 3.1. Изображения комплектующих.

Изображение	Наименование
	Сетчатый фильтр в сборе.
	Присоединительный штуцер.
	Хомут.
	О-образное уплотнительное кольцо.
	Гайка для штуцера.
	Свечной ключ.
	Вороток для свечного ключа.
	Лента ФУМ.
	Емкость для смешивания масла с бензином.

#### 4. Технические характеристики.

Модель/ Параметры	Мощность, л.с./кВт		Максимальная производительность, л/мин		Номинальная производительность, л/мин		Максимальная высота подъема, м		Номинальная высота подъема, м		Диаметр резьб входного/выходного отверстий, дюйм		Номинальная частота оборотов двигателя, об/мин.		Максимальная высота всасывания, м		Система зажигания		Топливо		Тип двигателя		Объем топливного бака, л		Потребление топлива, г/кВт*ч		Рекомендуемый объем моторного масла, мл		Рабочий объем двигателя, см <sup>3</sup>		Максимальная температура окружающей среды, °С		Макс. температура перекачиваемой жидкости, °С		Диапазон pH перекачиваемой жидкости	
LGR40	100	50	35	32	1 x 1	7500	8	Электронная	Масло + неэтилированный бензин (1:25)	Двухтактный, одноцилиндровый двигатель с воздушным охлаждением	1	550	-	42,7	+40	+40																				
																	3/2,2	250	125	31	1 ½ x 1 ½	8	5	3,1	395	550	196	+40	+40							
LGR10-A	133	75	25	19,5	1 x 1	7500	8	Электронная	Масло + неэтилированный бензин (1:25)	Двухтактный, одноцилиндровый двигатель с воздушным охлаждением	1	550	-	42,7	+40	+40																				
																	3/2,2	250	125	31	1 ½ x 1 ½	8	5	3,1	395	550	196	+40	+40							
LGR15-A	300	153	25	21	1 ½ x 1 ½	7500	8	Электронная	Масло + неэтилированный бензин (1:25)	Двухтактный, одноцилиндровый двигатель с воздушным охлаждением	1	550	-	42,7	+40	+40																				
																	3/2,2	250	125	31	1 ½ x 1 ½	8	5	3,1	395	550	196	+40	+40							
LGR20-T	5,5/4	667	342	25	18	2 x 2	8	Электронная	Масло + неэтилированный бензин (1:25)	Двухтактный, одноцилиндровый двигатель с воздушным охлаждением	1	550	-	42,7	+40	+40																				
																	3/2,2	250	125	31	1 ½ x 1 ½	8	5	3,1	395	550	196	+40	+40							
LGR20A	500	250	30	22,5	2 x 2	7500	8	Электронная	Масло + неэтилированный бензин (1:25)	Двухтактный, одноцилиндровый двигатель с воздушным охлаждением	1	550	-	42,7	+40	+40																				
																	3/2,2	250	125	31	1 ½ x 1 ½	8	5	3,1	395	550	196	+40	+40							
LGR20i-A	467	260	50	37	2 x 2	7500	8	Электронная	Масло + неэтилированный бензин (1:25)	Двухтактный, одноцилиндровый двигатель с воздушным охлаждением	1	550	-	42,7	+40	+40																				
																	3/2,2	250	125	31	1 ½ x 1 ½	8	5	3,1	395	550	196	+40	+40							
LGR30A	1000	500	30	21,5	3 x 3	7500	8	Электронная	Масло + неэтилированный бензин (1:25)	Двухтактный, одноцилиндровый двигатель с воздушным охлаждением	1	550	-	42,7	+40	+40																				
																	3/2,2	250	125	31	1 ½ x 1 ½	8	5	3,1	395	550	196	+40	+40							
LGR30-W	1000	500	30	19	3 x 3	7500	8	Электронная	Масло + неэтилированный бензин (1:25)	Двухтактный, одноцилиндровый двигатель с воздушным охлаждением	1	550	-	42,7	+40	+40																				
																	3/2,2	250	125	31	1 ½ x 1 ½	8	5	3,1	395	550	196	+40	+40							
LGR40-L	6,5/4,8	1200	600	30	18,5	4 x 4	8	Электронная	Масло + неэтилированный бензин (1:25)	Двухтактный, одноцилиндровый двигатель с воздушным охлаждением	1	550	-	42,7	+40	+40																				
																	3/2,2	250	125	31	1 ½ x 1 ½	8	5	3,1	395	550	196	+40	+40							
LGR50	500	250	55	39	2 x 1 ½ + 1 ½ + 2	7500	8	Электронная	Масло + неэтилированный бензин (1:25)	Двухтактный, одноцилиндровый двигатель с воздушным охлаждением	1	550	-	42,7	+40	+40																				
																	3/2,2	250	125	31	1 ½ x 1 ½	8	5	3,1	395	550	196	+40	+40							
LGR20-2H	333	167	80	61	1 ½ + 2	7500	8	Электронная	Масло + неэтилированный бензин (1:25)	Двухтактный, одноцилиндровый двигатель с воздушным охлаждением	1	550	-	42,7	+40	+40																				
																	3/2,2	250	125	31	1 ½ x 1 ½	8	5	3,1	395	550	196	+40	+40							
LGR20-C	500	295	30	16	2 x 2	7500	8	Электронная	Масло + неэтилированный бензин (1:25)	Двухтактный, одноцилиндровый двигатель с воздушным охлаждением	1	550	-	42,7	+40	+40																				
																	3/2,2	250	125	31	1 ½ x 1 ½	8	5	3,1	395	550	196	+40	+40							
LGR30-C	1000	500	30	19	3 x 3	7500	8	Электронная	Масло + неэтилированный бензин (1:25)	Двухтактный, одноцилиндровый двигатель с воздушным охлаждением	1	550	-	42,7	+40	+40																				
																	3/2,2	250	125	31	1 ½ x 1 ½	8	5	3,1	395	550	196	+40	+40							
LGR100	833	458	30	19	4 x 4	7500	8	Электронная	Масло + неэтилированный бензин (1:25)	Двухтактный, одноцилиндровый двигатель с воздушным охлаждением	1	550	-	42,7	+40	+40																				
																	3/2,2	250	125	31	1 ½ x 1 ½	8	5	3,1	395	550	196	+40	+40							

Внимание! Производитель имеет право изменить вышеуказанные технические характеристики в целях улучшения эксплуатационных характеристик изделия.

## 5. Графики гидравлической производительности.

**Внимание!** Расчетным оптимальным параметрам работы насоса соответствует центральная область графика гидравлической производительности. Эксплуатация насоса в режимах, соответствующим краям графика может привести к перегреву двигателя и негарантийной поломке насоса.

### 5.1. Моделей LGP40, LGP40A.



### 5.2. Модели LGP10-A.



### 5.3. Модели LGP15-A.



### 5.4. Модели LGP20-T.

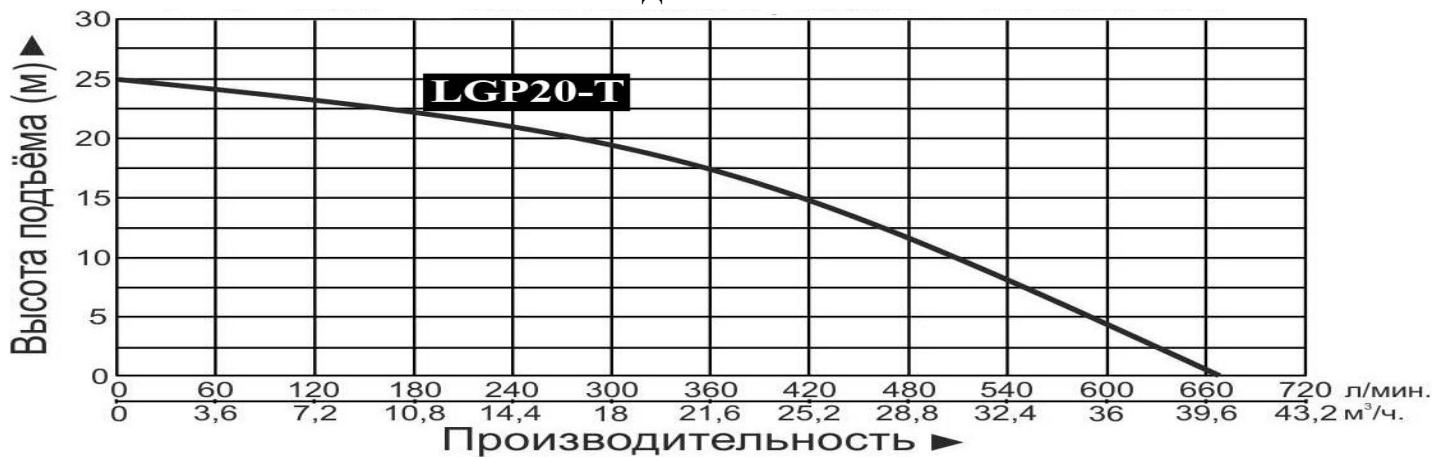

### 5.5. Модели LGP20A, LGP30A.

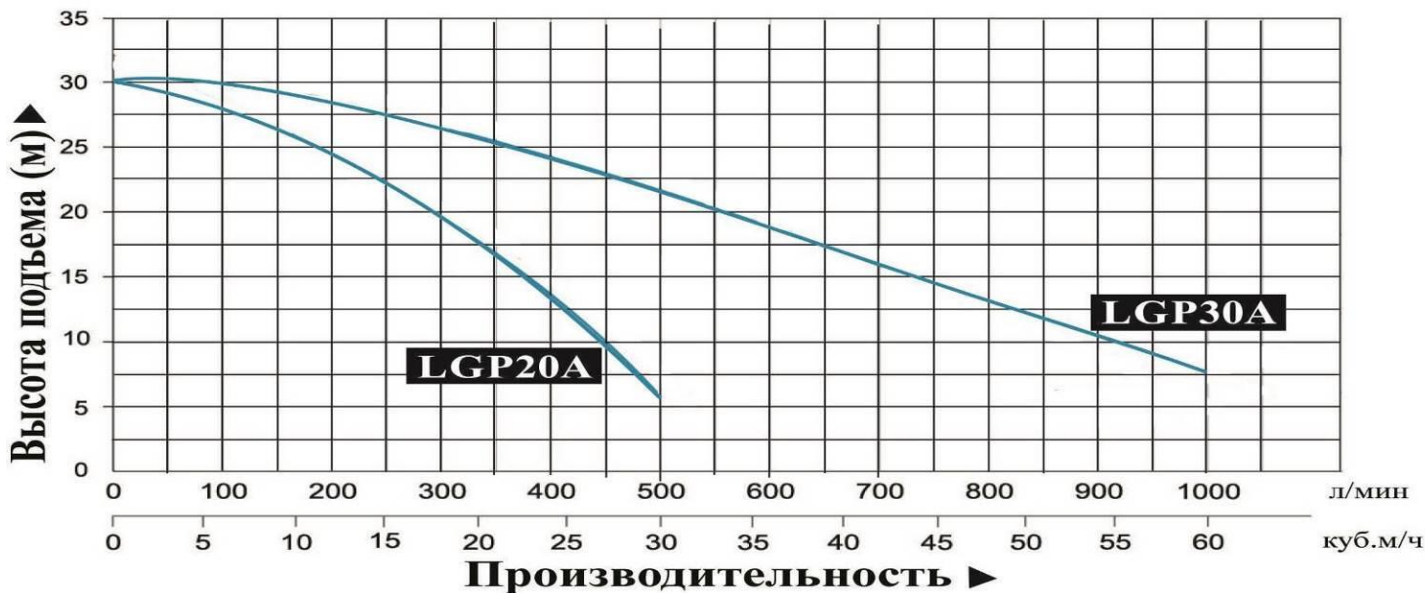

### 5.6. Модели LGP20i-A.

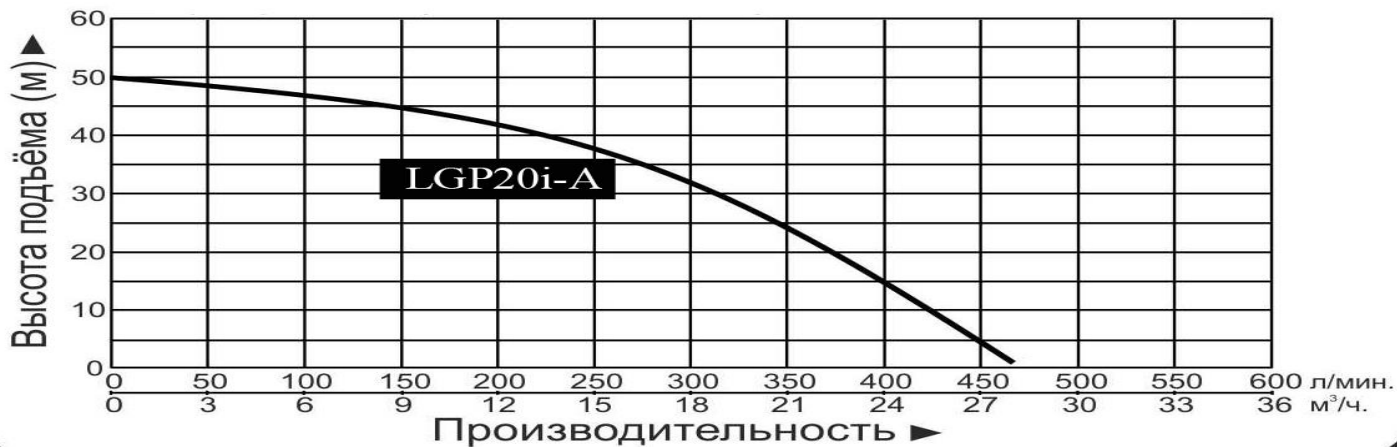

### 5.7. Модели LGP30-W.

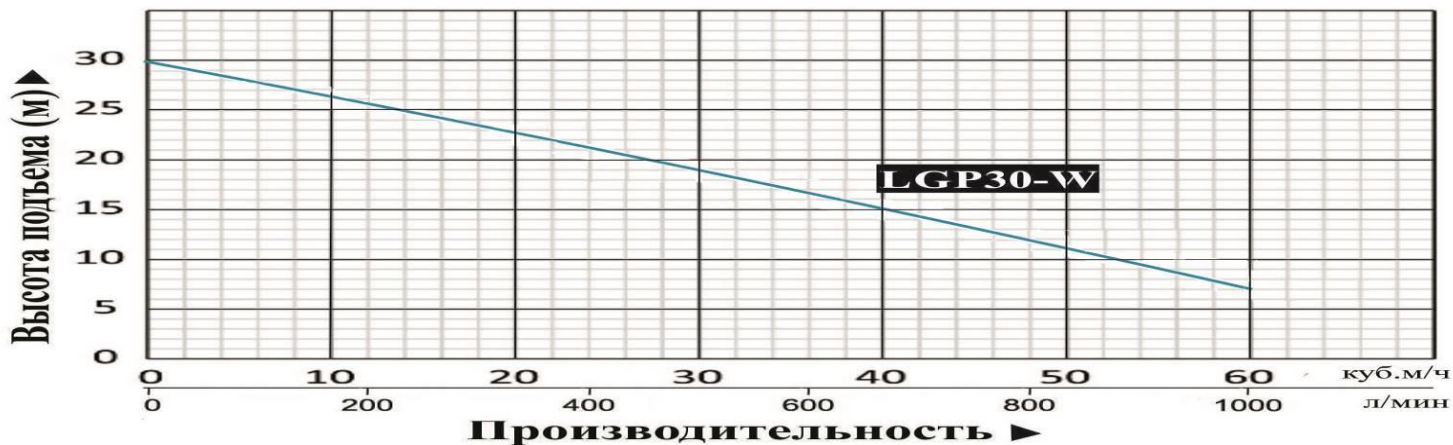

### 5.8. Модели LGP40-L.



### 5.9. Модели LGP50, LGP20-2H.



### 5.10. Модели LGP20-C, LGP30-C, LGP100.

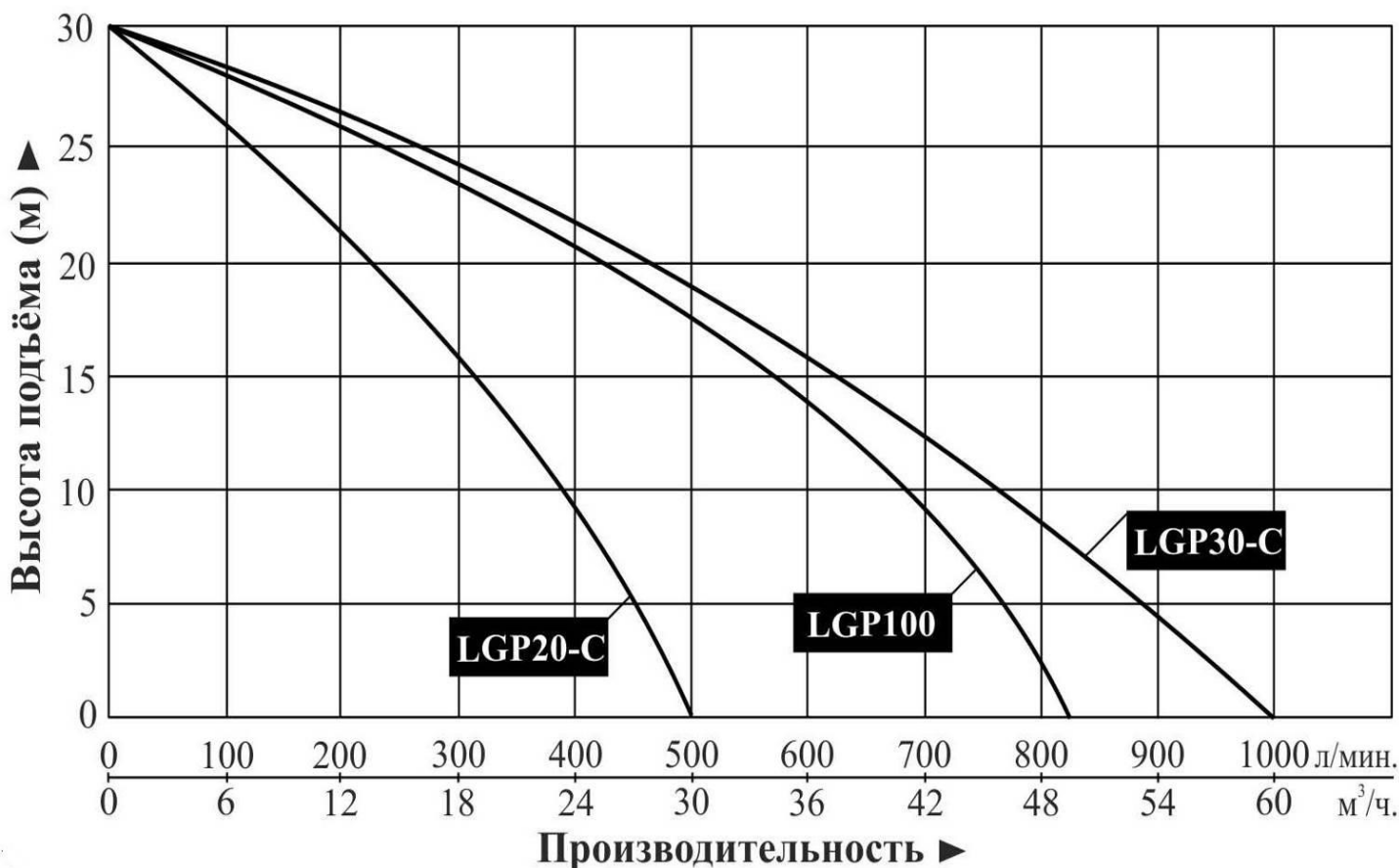



## 6. Обобщенные схемы устройств насосов.

### 6.1. Моделей LGP40, LGP40A.

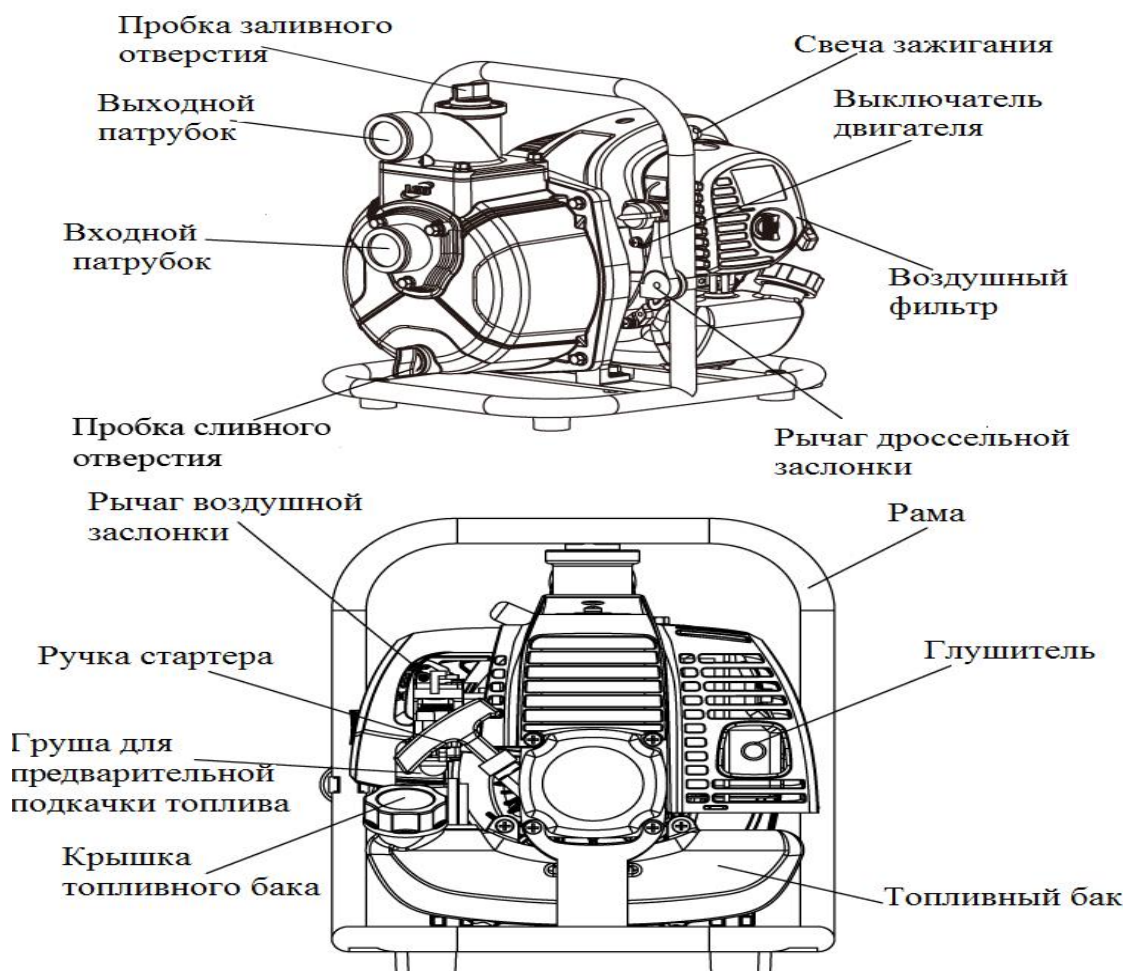

### 6.2. Моделей LGP10-A, LGP15-A.

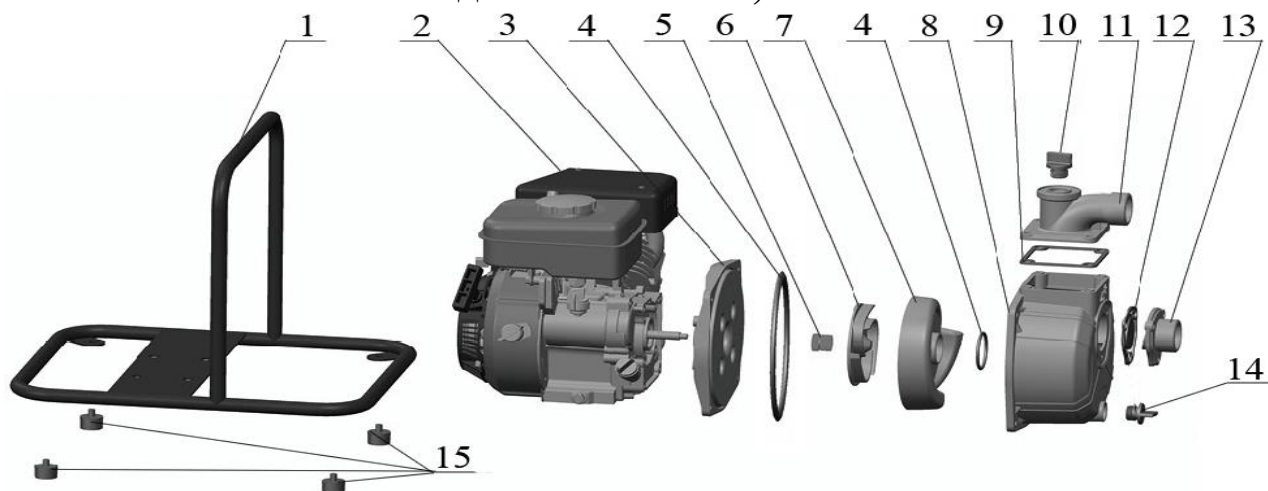

№	Наименование	№	Наименование
1.	Рама.	9.	Прокладка.
2.	Двигатель.	10.	Пробка заливного отверстия.
3.	Задняя крышка насосной камеры.	11.	Выходной патрубков.
4.	О-образное уплотнительное кольцо.	12.	Обратный клапан.
5.	Механическое уплотнение (сальник).	13.	Входной патрубков.
6.	Крыльчатка.	14.	Пробка сливного отверстия.
7.	Диффузор.	15.	Демпферные уплотнения.
8.	Насосная камера.		

### 6.3. Модели LGP20-Т.

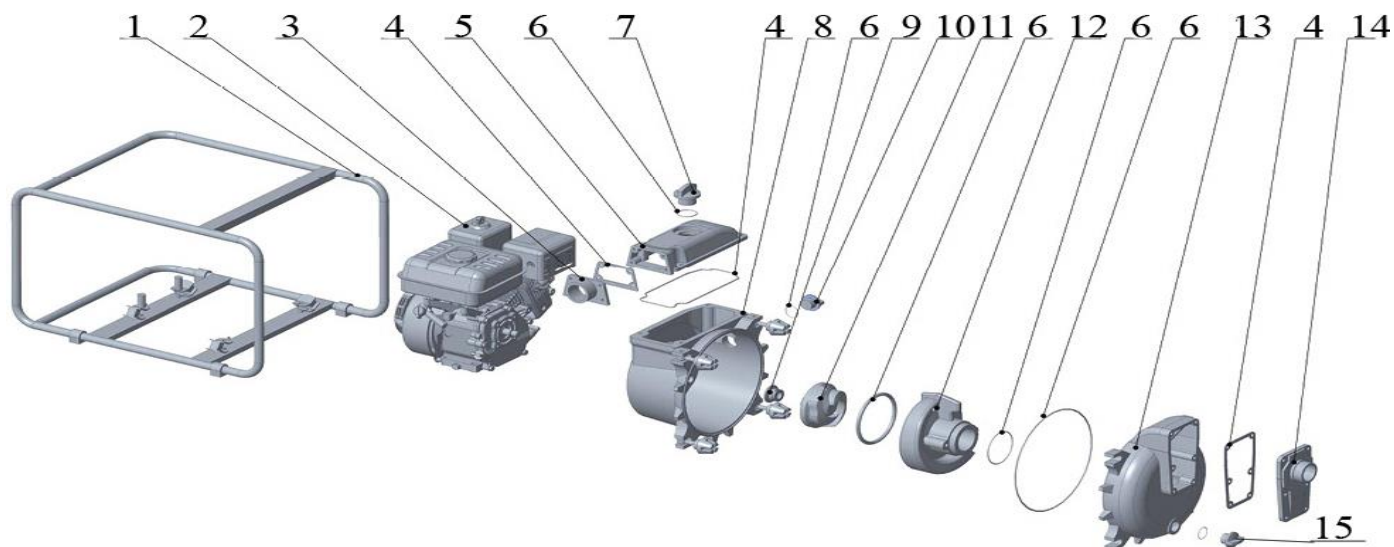

№	Наименование	№	Наименование
1.	Рама.	9.	Механическое уплотнение (сальник).
2.	Двигатель.	10.	Заглушка.
3.	Выходной патрубок.	11.	Крыльчатка.
4.	Прокладка.	12.	Диффузор.
5.	Верхняя крышка.	13.	Насосная камера.
6.	О-образное уплотнительное кольцо.	14.	Входной патрубок.
7.	Пробка заливного отверстия.	15.	Пробка сливного отверстия.
8.	Задняя крышка насосной камеры.		

### 6.4. Моделей LGP20А, LGP30А.

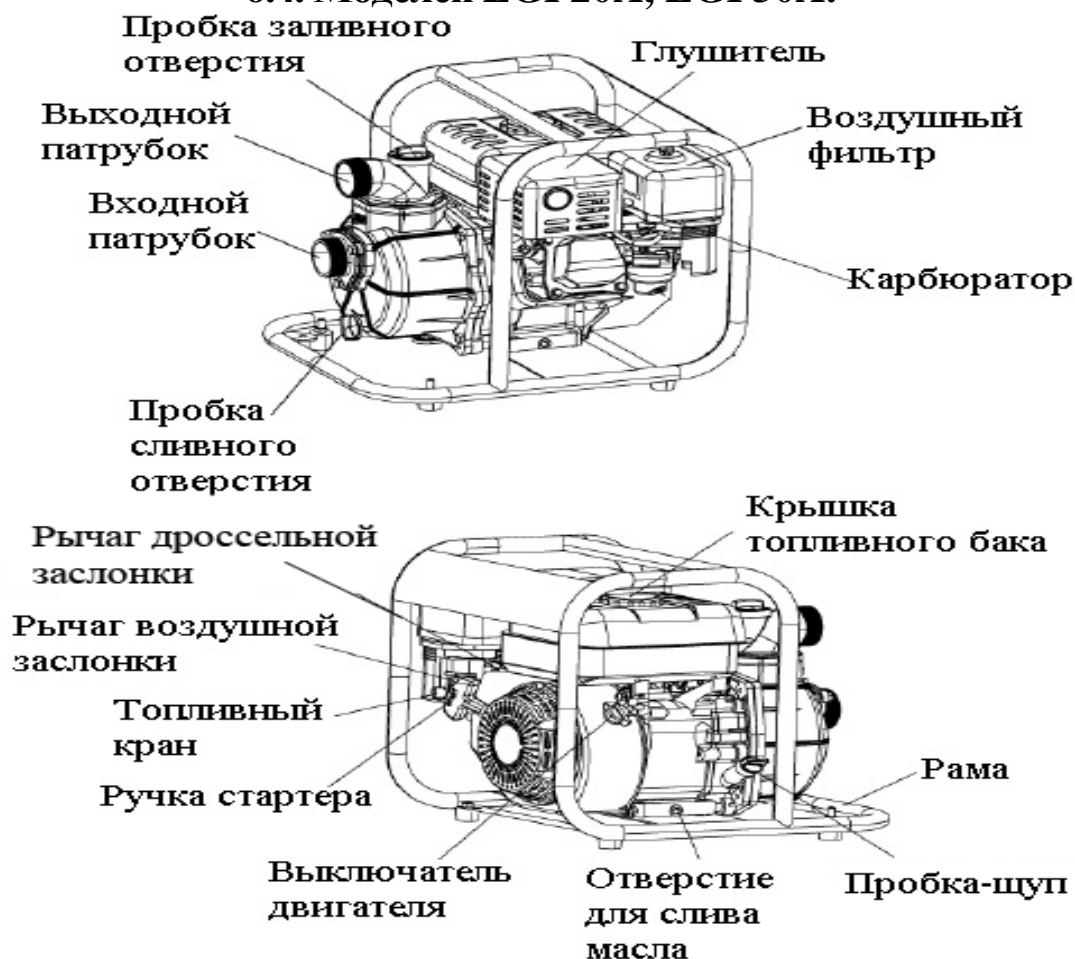

### 6.5. Модели LGP20i-A.

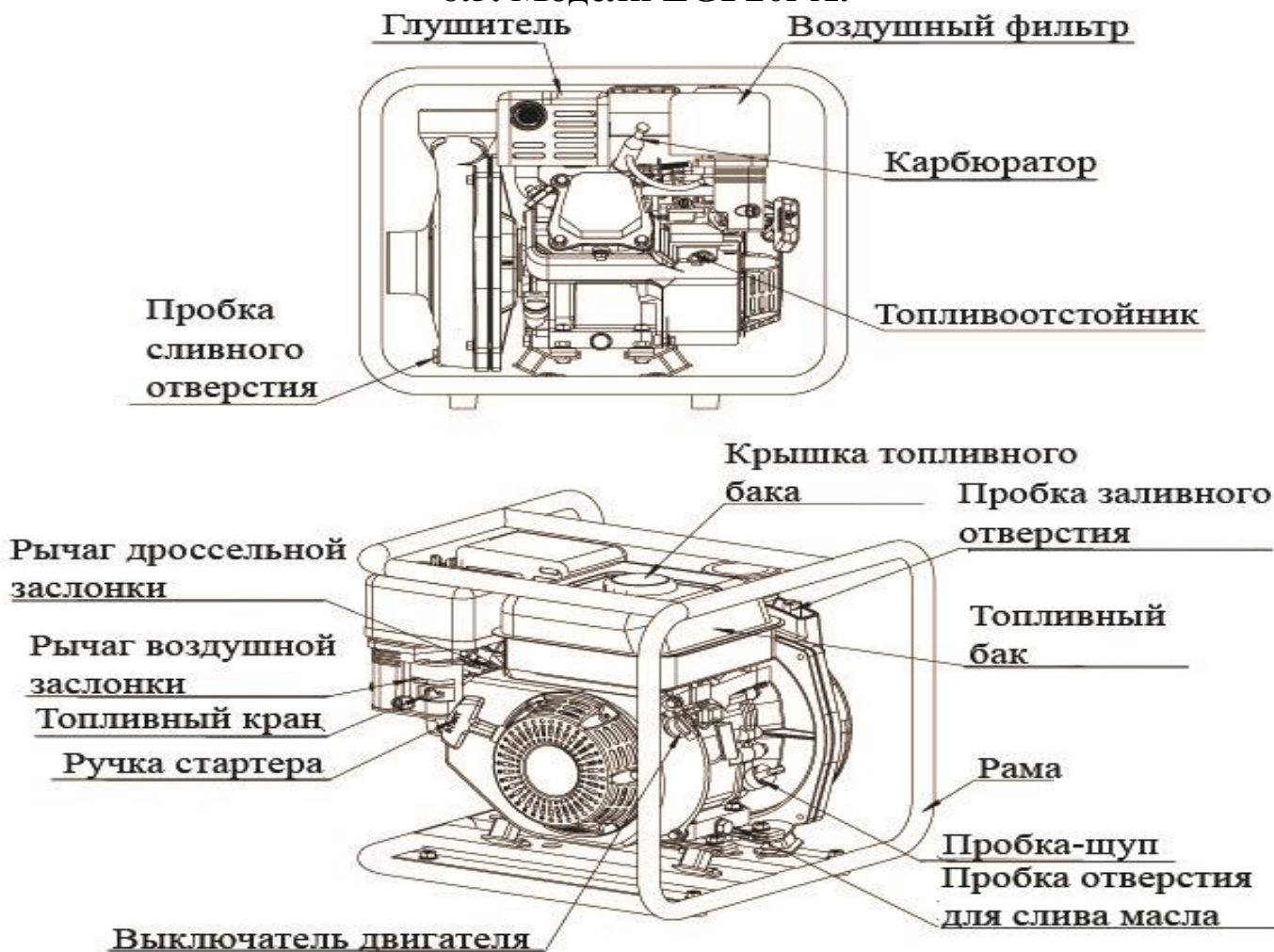

### 6.6. Модели LGP30-W.

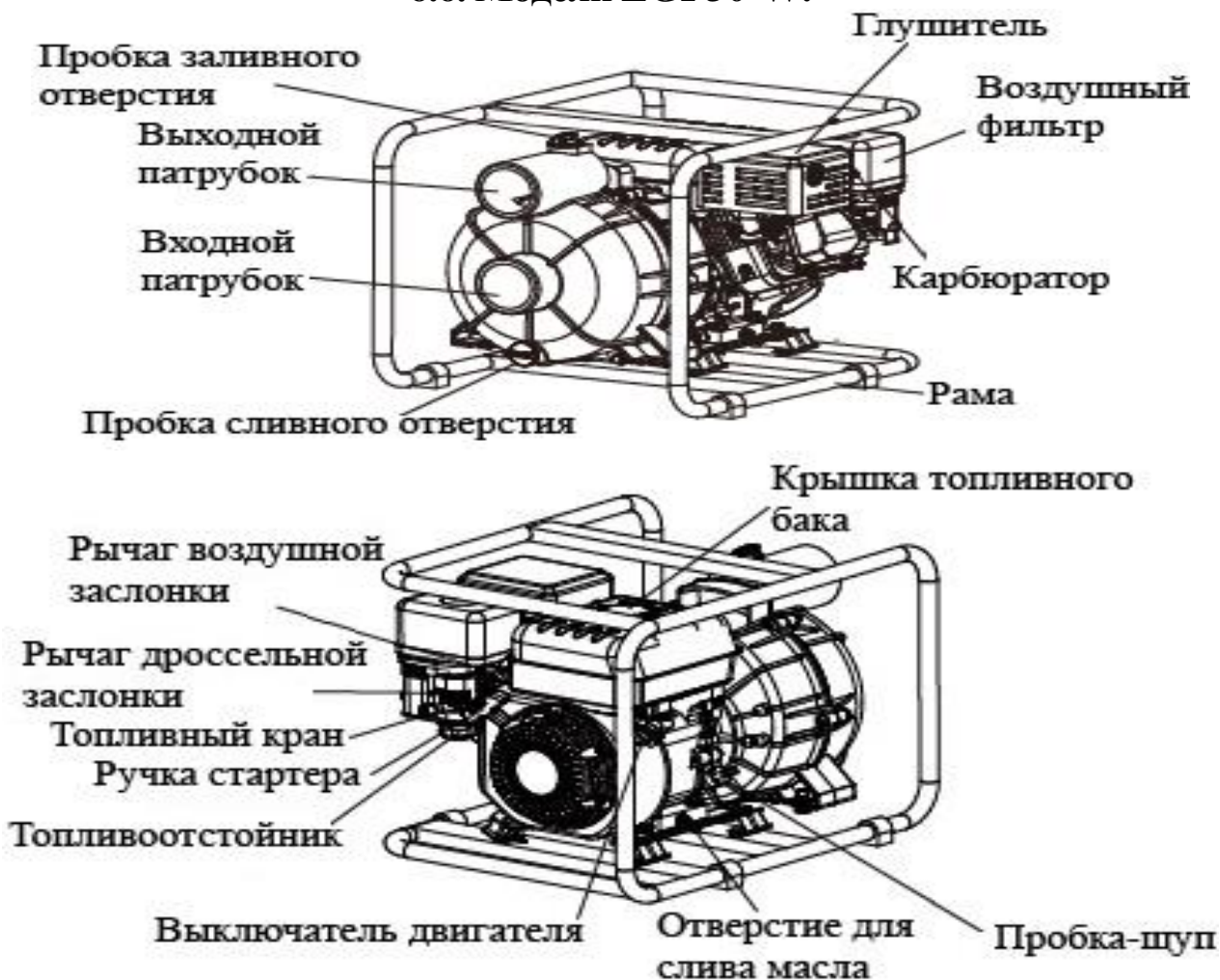

### 6.7. Модели LGP40-L.

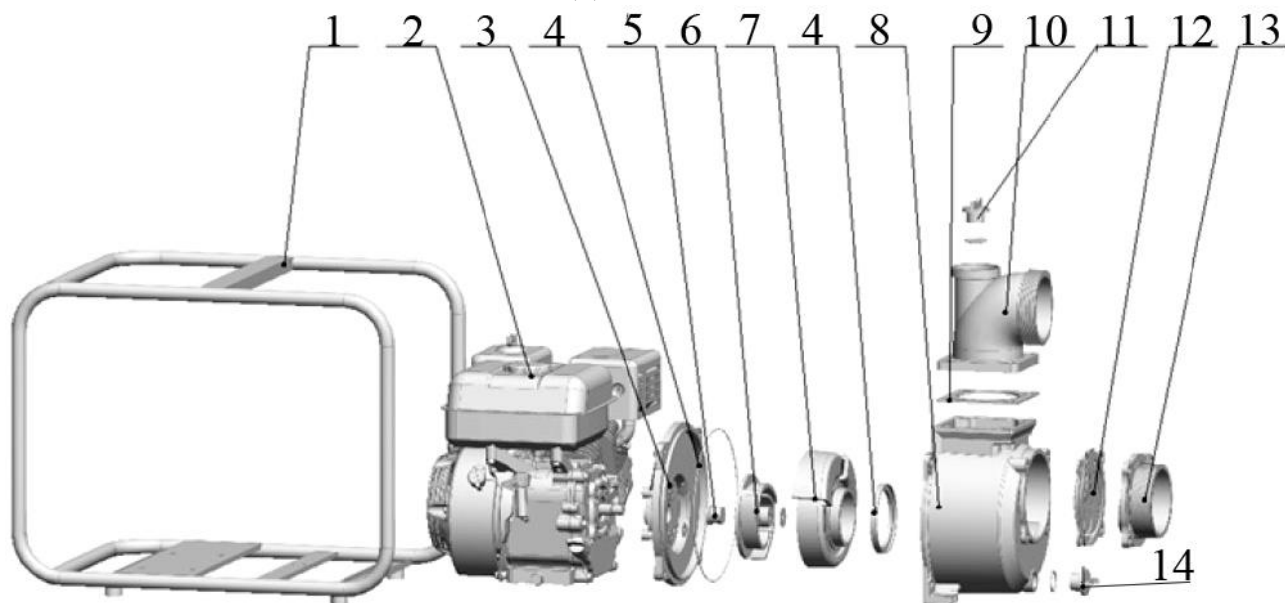

№	Наименование	№	Наименование
1.	Рама.	8.	Насосная камера.
2.	Двигатель.	9.	Прокладка.
3.	Задняя крышка насосной камеры.	10.	Выходной патрубков.
4.	О-образное уплотнительное кольцо.	11.	Пробка заливного отверстия.
5.	Механическое уплотнение (сальник).	12.	Обратный клапан.
6.	Крыльчатка.	13.	Входной патрубков.
7.	Диффузор.	14.	Пробка сливного отверстия.

### 6.8. Моделей LGP50, LGP20-2H.

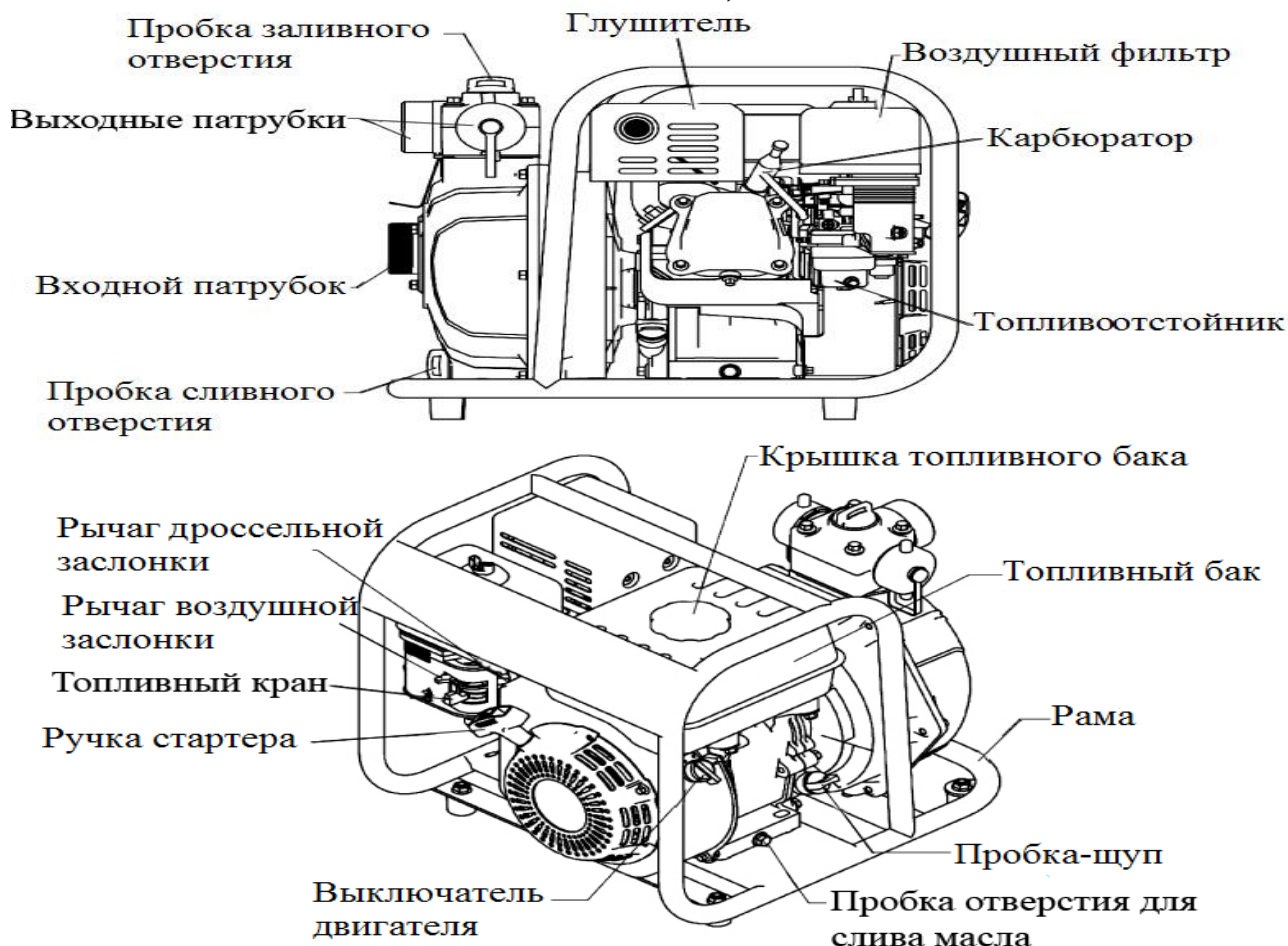

### 6.9. Моделей LGP20-C, LGP30-C.



### 6.10. Модели LGP100.

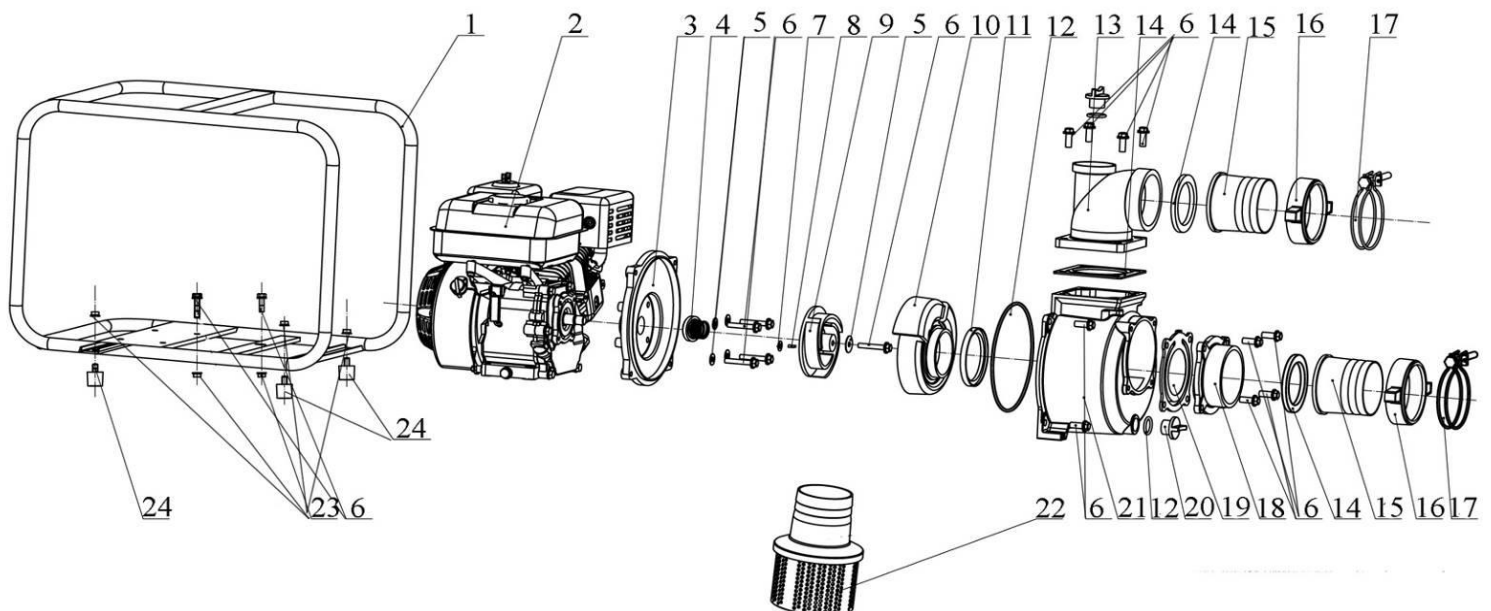

№	Наименование	№	Наименование
1.	Рама.	13.	Выходной патрубок.
2.	Двигатель.	14.	Прокладка.
3.	Задняя крышка насосной камеры.	15.	Присоединительный штуцер.
4.	Механическое уплотнение (сальник).	16.	Гайка штуцера.

5.	Алюминиевая шайба.	17.	Хомут.
6.	Болт (-ы).	18.	Выходной патрубок.
7.	Шайба.	19.	Прокладка.
8.	Шпонка.	20.	Пробка сливного отверстия.
9.	Крыльчатка.	21.	Насосная камера.
10.	Диффузор.	22.	Фильтр в сборе.
11.	Уплотнительное кольцо.	23.	Гайки.
12.	О-образное уплотнительное кольцо.	24.	Демпферное уплотнение.

**\*Производитель оставляет за собой право вносить изменения в вышеуказанные конструкции насосов с целью их совершенствования.**

## 7. Установочные размеры.

### 7.1. Моделей LGP40, LGP40A.

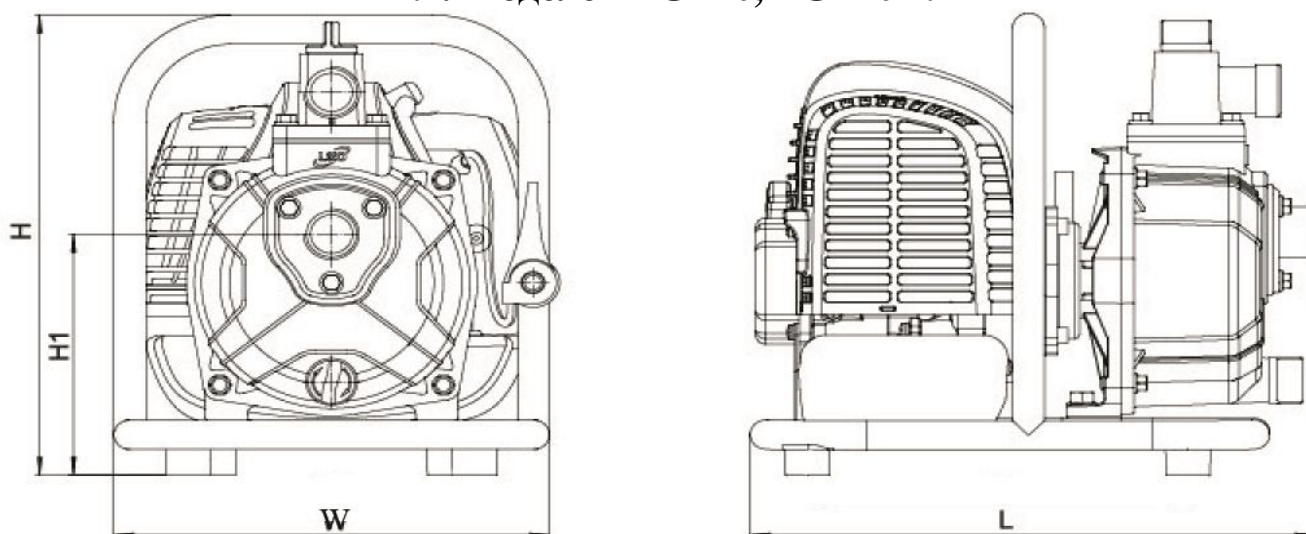

Модель	L (мм)	W (мм)	H (мм)	H1 (мм)
LGP40	336	279	300	157
LGP40A	344		345	144

### 7.2. Моделей LGP10-A, LGP15-A.

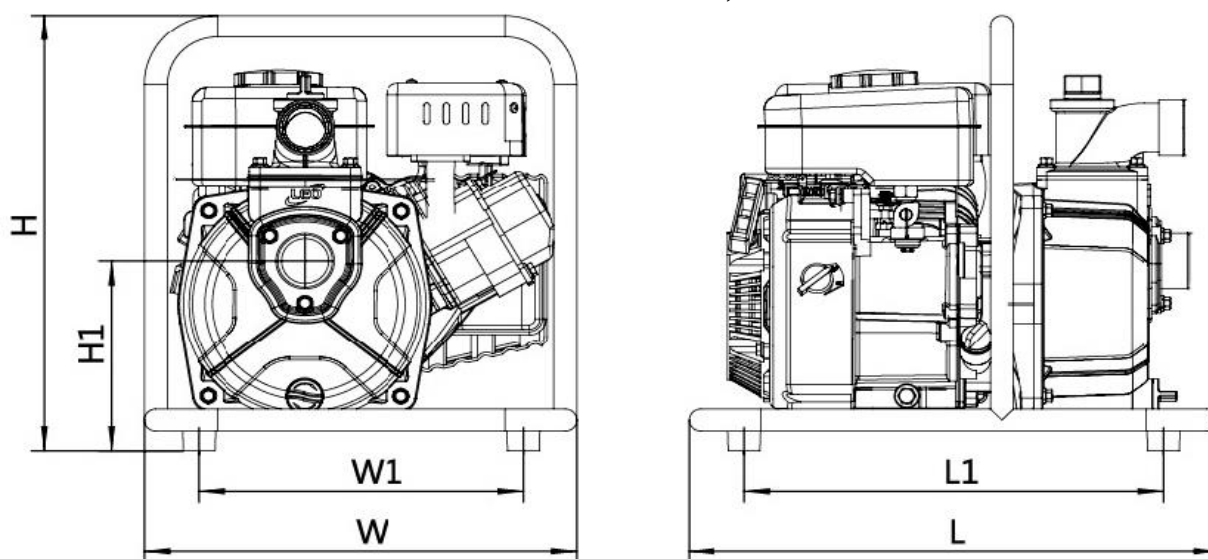

Модель	L (мм)	W (мм)	H (мм)	L1 (мм)	W1 (мм)	H1 (мм)
LGP10-A	438	380	377	346	268	158
LGP15-A						164.2

### 7.3. Модели LGP20-T.

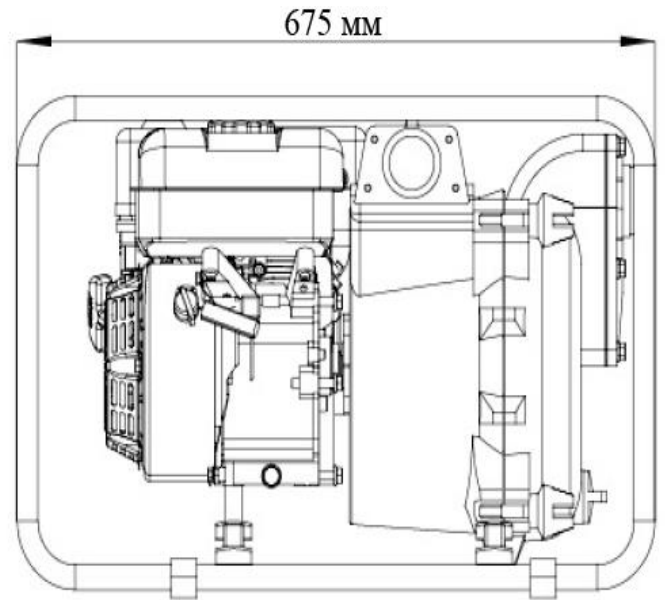
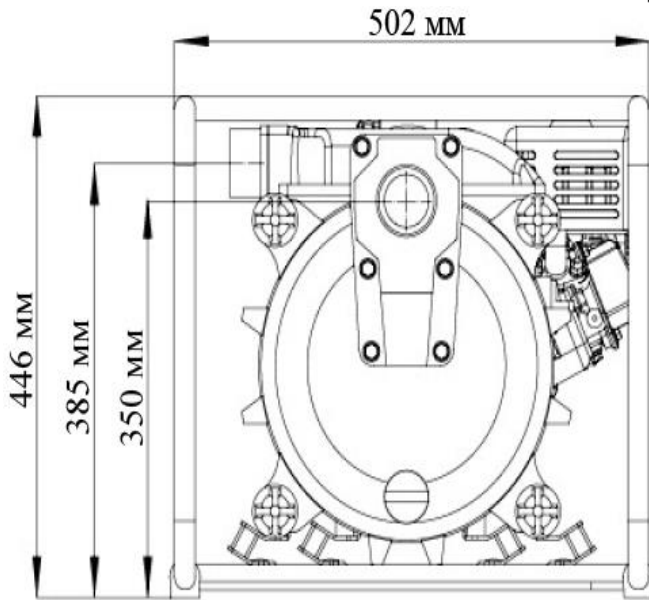

### 7.4. Моделей LGP20A, LGP30A.

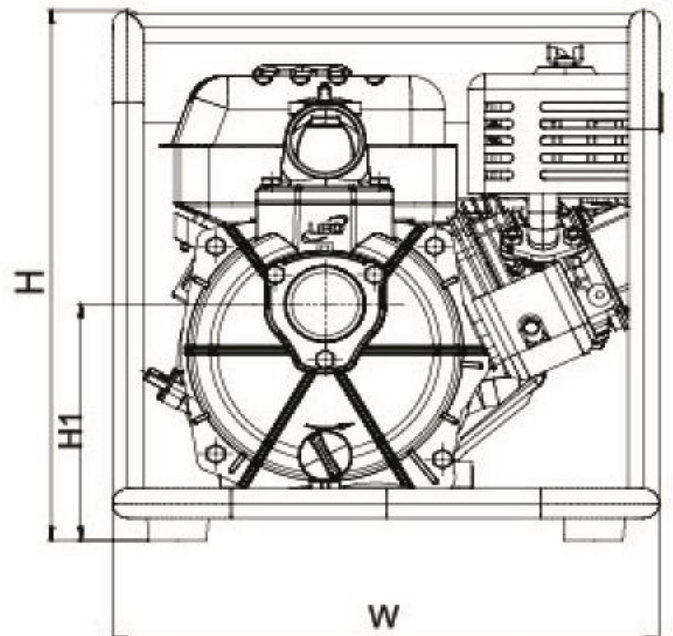
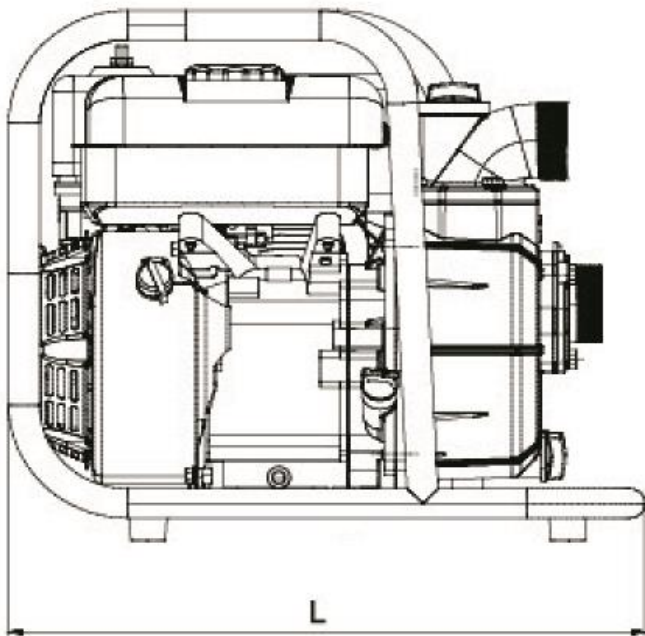

Модель	L (мм)	W (мм)	H (мм)	H1 (мм)
LGP20A	462	397.5	405.5	181
LGP30A				189

### 7.5. Модели LGP20i-A.

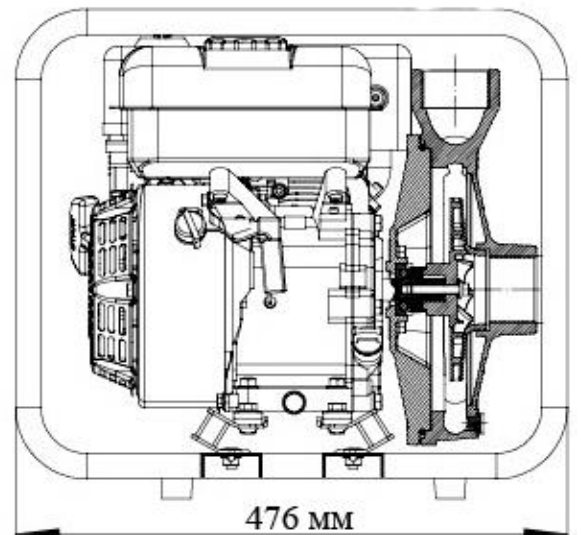
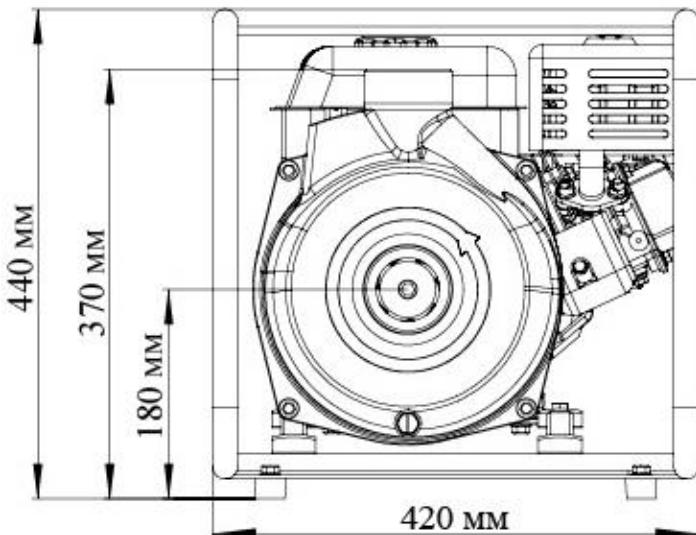

### 7.6. Модели LGP30-W.

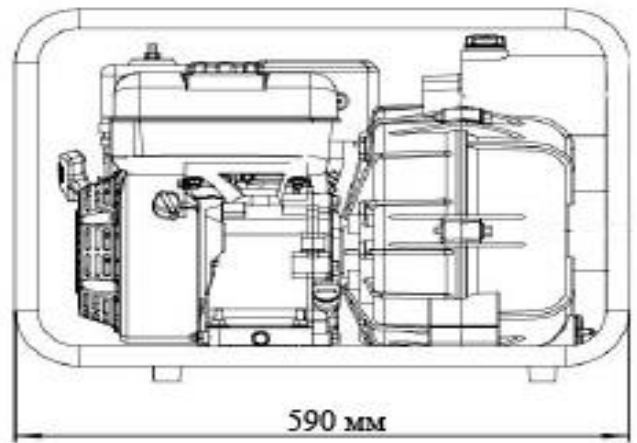
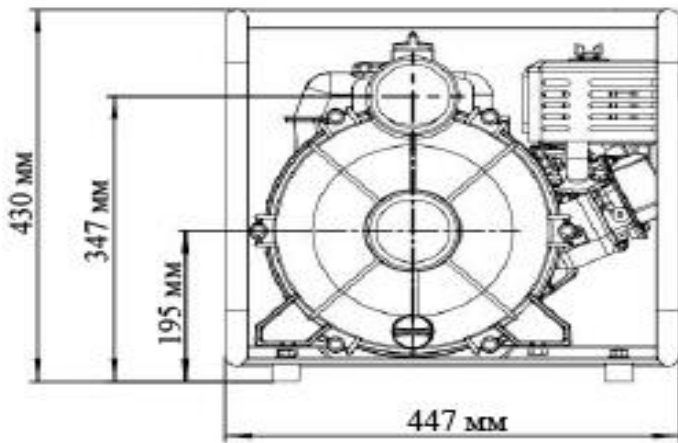

### 7.7. Модели LGP40-L.

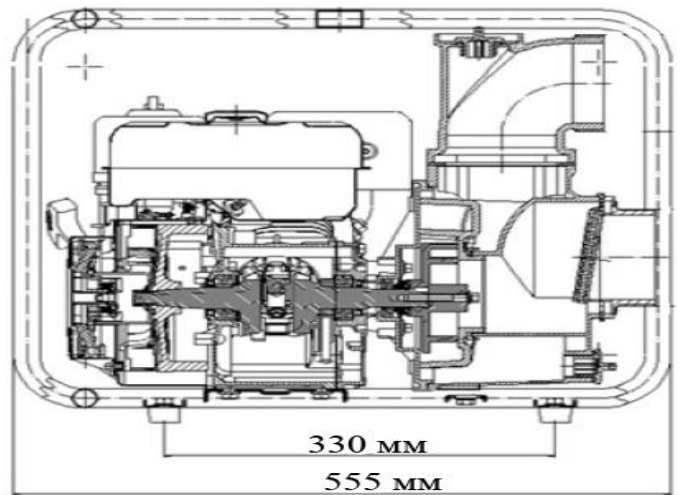
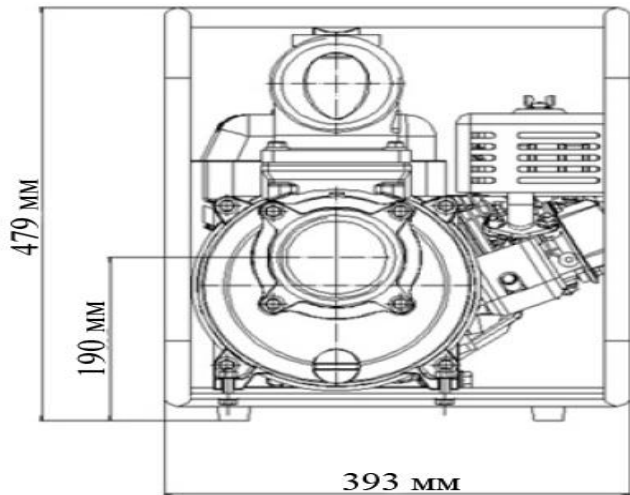

### 7.8. Моделей LGP50, LGP20-2H.

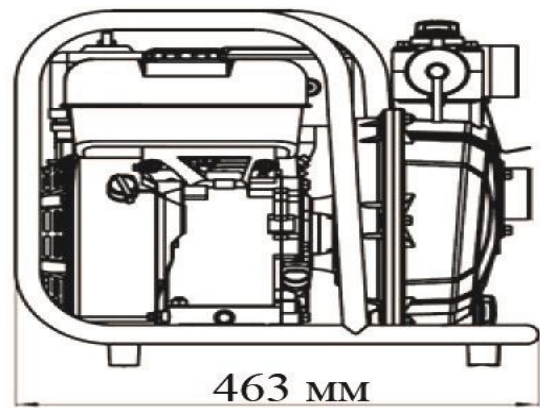
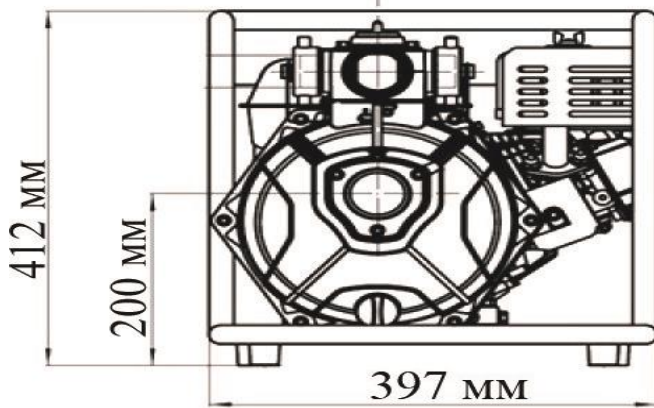

### 7.9. Модели LGP20-C.

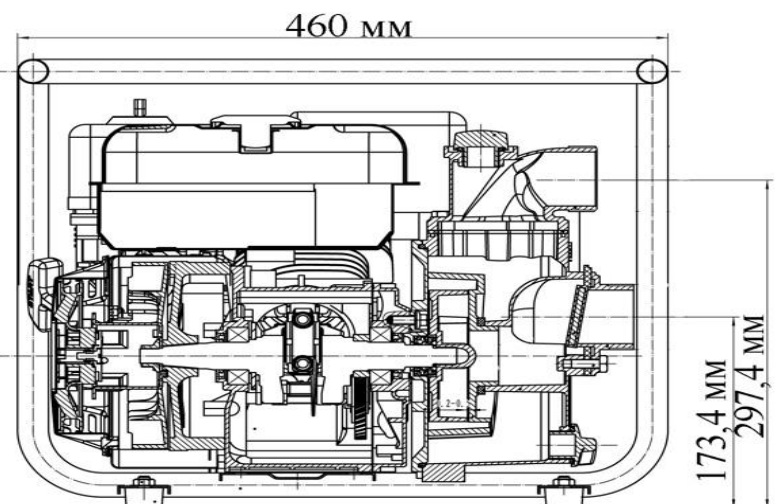
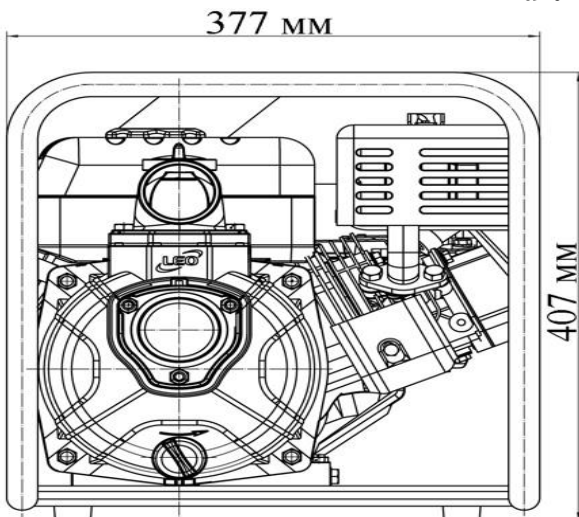



## 7.10. Модели LGP30-C.

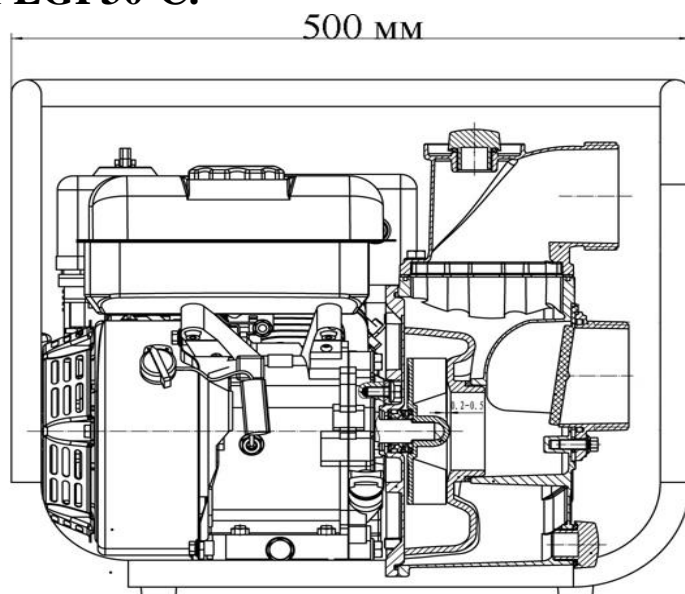
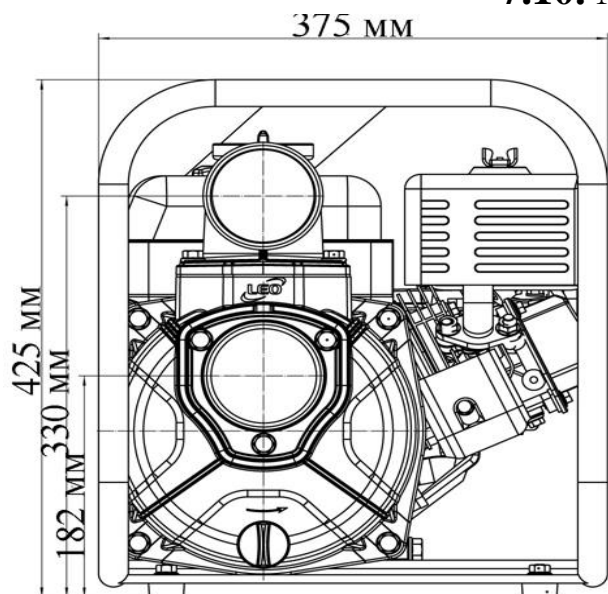

## 7.11. Модели LGP100.

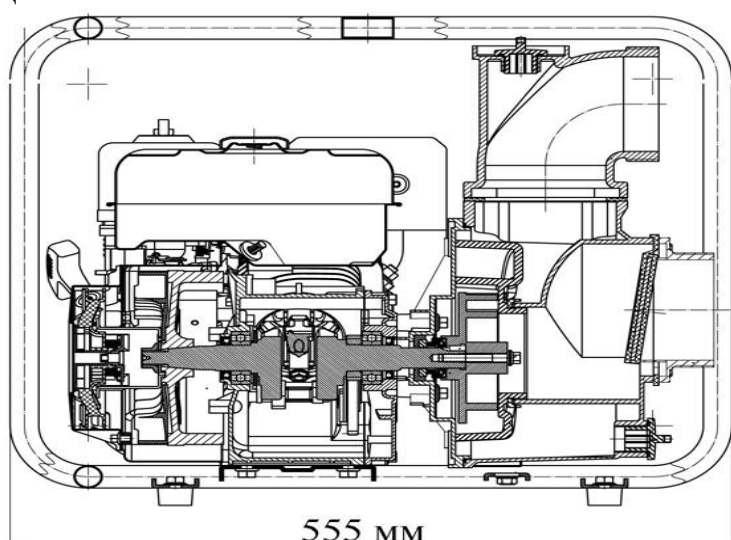
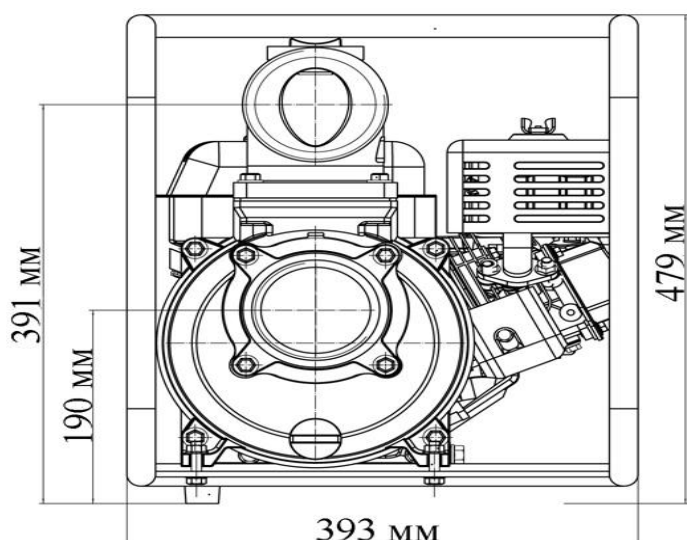

## 8. Установка насоса.

1. Подсоедините входной трубопровод, изготовленный из армированной резины, неэластичного ПВХ шланга, пластика или металла к входному патрубку насоса. Чтобы обеспечить хорошее всасывание и стабильную работу насоса, не используйте эластичный шланг в качестве входного трубопровода. Входной и выходной трубопроводы должны иметь как можно меньше соединений коленчатого типа, иначе насос будет иметь низкую производительность и плохо всасывать воду.

2. Чтобы избежать попадания твердых частиц в насос, необходимо установить фильтр на входной трубопровод.

3. Подсоедините выходной трубопровод к насосу. **Обеспечьте герметичность соединений трубопроводов! Даже небольшие течи существенно понижают характеристики насоса.**

## 9. Подготовка к эксплуатации.

### Проверка уровня масла.

1. Перед проверкой уровня масла установите насос на плоской, ровной поверхности.

2. Достаньте пробку-щуп и протрите ее.

3. Вставьте пробку-щуп в отверстие для заливки масла, но не закручивайте. Затем достаньте ее и проверьте уровень масла.
4. Если уровень масла ниже обозначенной минимальной отметки на пробке-щупе, долейте масло до максимальной отметки. **Запрещено заливать масло в двигатель выше максимальной отметки на пробке-щупе!**
5. Качество масла влияет на производительность и срок службы двигателя насоса. Для насосов моделей LGP10-A, LGP15-A, LGP20-T, LGP40-L, LGP20A, LGP20i-A, LGP30A, LGP30-W, LGP50, LGP20-2H, LGP20-C, LGP30-C, LGP100 используйте только масло для четырехтактных бензиновых двигателей марки SAE10W-30. **Внимание! Не переполняйте двигатель маслом. Не забывайте проверять масло перед каждым запуском двигателя. Своевременно заменяйте отработавшее ресурс масло на свежее. Запуск двигателя без масла может привести к серьезной поломке.**

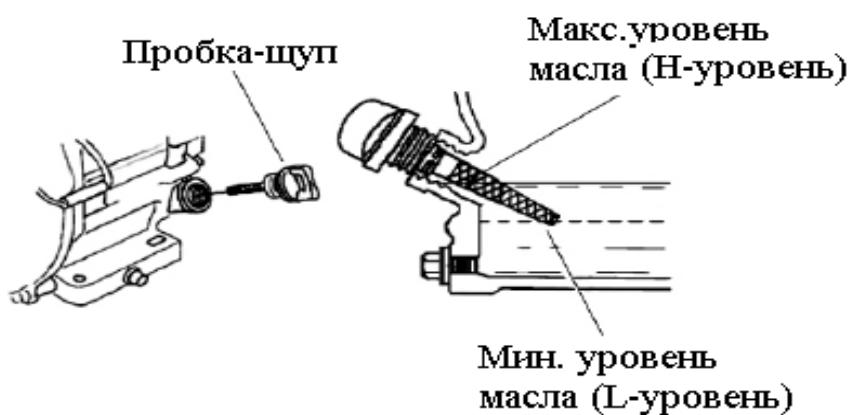

### Проверка уровня топлива.

1. Установите насос на ровную устойчивую поверхность.
2. Снимите крышку топливного бака.
3. Заполните топливный бак неэтилированным бензином марки АИ-92 (для насосов моделей LGP10-A, LGP15-A, LGP20-T, LGP40-L, LGP20A, LGP20i-A, LGP30A, LGP30-W, LGP50, LGP20-2H, LGP20-C, LGP30-C, LGP100) либо топливной смесью, состоящей из масла для двухтактных двигателей (1 часть) и неэтилированного бензина марки АИ-92 (25 частей), т.е. в пропорции 1:25 (для насосов моделей LGP40, LGP40A).
4. Если во время заправки на двигатель попало топливо, удалите его мягкой тканью. Затем плотно закрутите крышку топливного бака.

**Внимание!** Для насосов моделей LGP40, LGP40A можно использовать только свежеприготовленную смесь, т.к. она имеет ограниченный срок годности, не более трех дней. Старая или приготовленная в неправильном соотношении смесь является главной причиной неустойчивой работы двигателя насоса и его повышенного износа. Эксплуатация насоса на чистом бензине без добавления в бензин масла, точно в указанной выше пропорции, неминуемо приведет к быстрой поломке двигателя и потере права на гарантийный ремонт! Не переполняйте топливный бак бензином (топливной смесью). Расстояние

от заливной горловины бака до верхнего уровня топлива должно быть не менее 3-х см. Не используйте этилированный бензин или бензин с добавками. Это может привести к появлению отложений внутри двигателя и значительному сокращению срока его эксплуатации.

Макс.уровень топлива

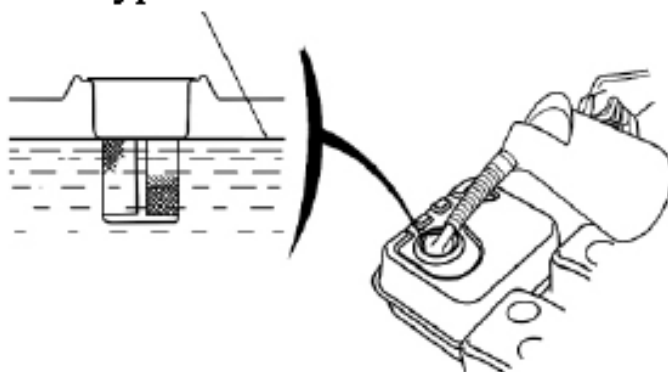

### Заполнение насосной камеры водой.

Перед каждым началом эксплуатации насоса насосную камеру необходимо заполнить водой в количестве не менее 2 л. **Внимание!** Эксплуатация насоса без воды в насосной камере может привести к перегреву и повреждению уплотнений.

Пробка заливного  
отверстия

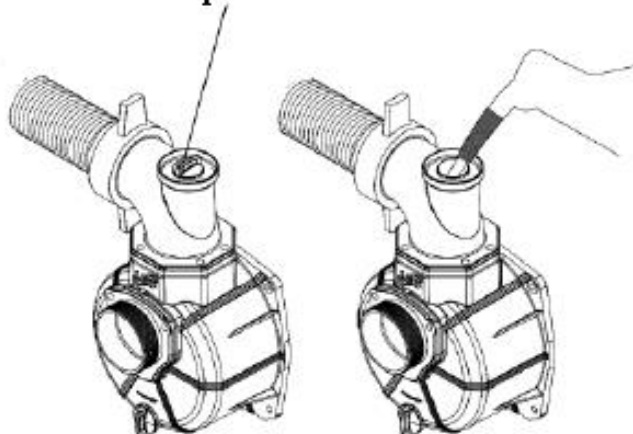

### Проверка состояния воздушного фильтра.

1. Снимите крышку воздушного фильтра. Будьте внимательны, не допускайте попадания инородных предметов в воздухозаборное отверстие, находящееся под фильтрующим элементом!
2. Снимите воздушный фильтр с основания.
3. Проверьте состояние фильтрующего элемента. В случае необходимости очистите или замените его.
4. Соберите воздушный фильтр и установите его на место.

**Внимание!** Запрещено запускать двигатель при неустановленном воздушном фильтре. В случае несоблюдения этого требования, возможно попадание инородных предметов в шахту цилиндра, что приведет к быстрому износу и повреждению двигателя.

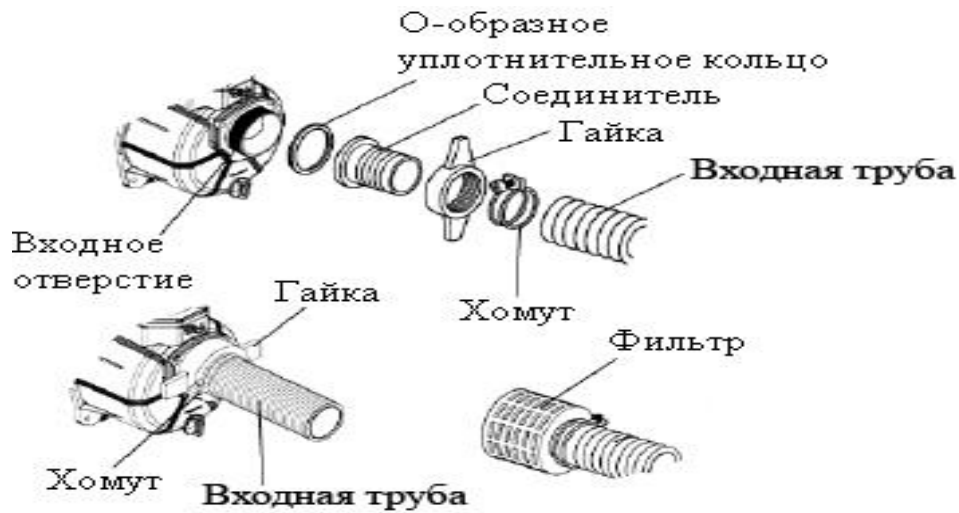

## 10. Ввод в эксплуатацию. Запуск двигателя.

1. Откройте топливный кран.

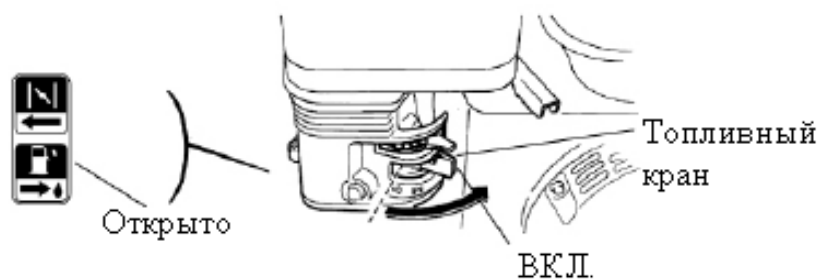

2. Установите рычаг воздушной заслонки в положение «Закрыто». **Внимание! Если двигатель прогрет или температура воздуха выше +25°C, нет необходимости переводить рычаг воздушной заслонки в закрытое положение.**



3. Переведите рычаг дроссельной заслонки из правого положения (работа на холостом ходу) в левое положение (работа на высоких оборотах).

4. Установите выключатель двигателя в положение «ВКЛ.».

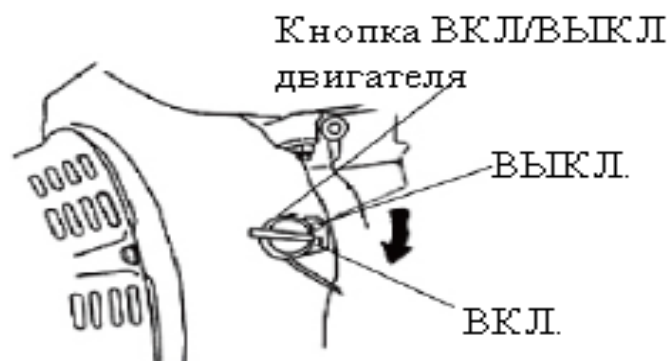

5. Медленно потяните за ручку стартера до тех пор, пока не почувствуете сопротивление, затем потяните резче и сильнее. Повторите это несколько раз, пока двигатель насоса не заведется. **Внимание! Запрещено резко отпускать ручку стартера.**

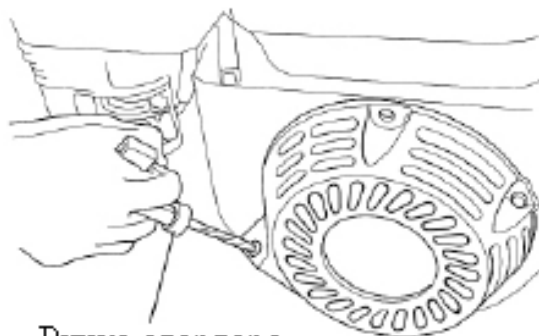

Ручка стартера

6. После того, как двигатель прогреется, плавно переведите рычаг воздушной заслонки в крайнее правое положение.

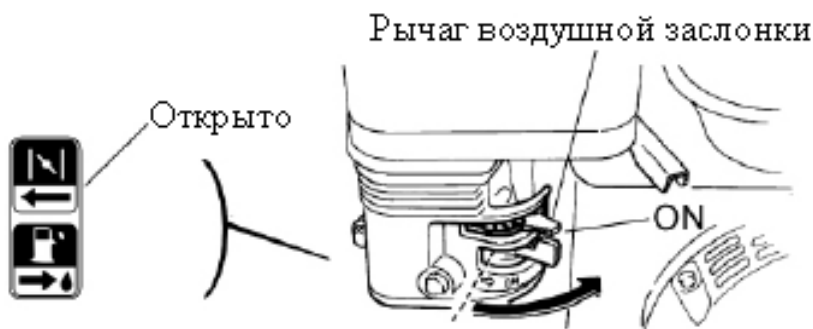

7. Установите рычаг дроссельной заслонки в крайнее левое положение в случае необходимости работы на высоких оборотах.

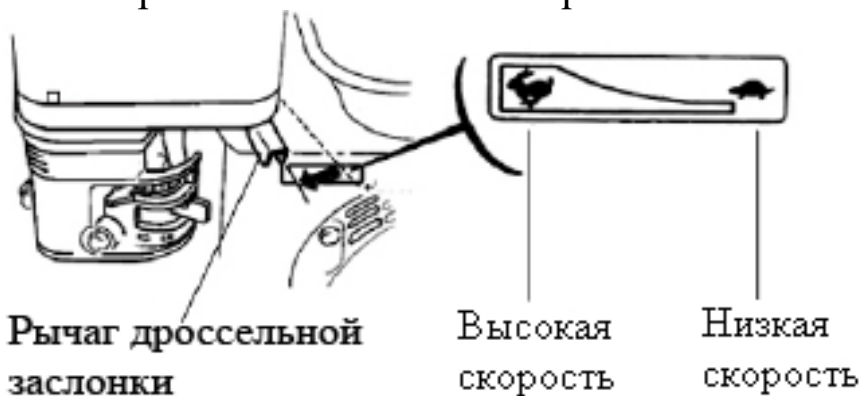

### Остановка двигателя.

1. Установите рычаг дроссельной заслонки в крайнее правое положение.
2. Установите выключатель двигателя в положение «ВЫКЛ.».
3. Закройте топливный кран.

### 11. Техническое обслуживание.

Регулярное техническое обслуживание - это основа безопасной, экономичной и длительной эксплуатации насоса. Неправильное, несвоевременное техническое обслуживание насоса или несвоевременное устранение возникшей поломки может привести к выходу его из строя, либо может стать причиной серьезных травм. **Внимание! Прежде чем приступать к техническому обслуживанию или ремонту насоса, убедитесь, что насос выключен и остыл. Это исключит возможность вероятных несчастных случаев! В выхлопных газах двигателя**

**насоса содержится окись углерода. Убедитесь, что в месте, где работает насос, хорошая вентиляция.**

Периодичность Действия	Регулярно перед началом эксплуатации	В первый месяц или после 20 часов эксплуатации	Каждые 3 месяца или после 50 часов эксплуатации	Каждые 6 месяцев или после 100 часов эксплуатации	Каждый год или после 300 часов эксплуатации
Проверка масла	●				
Замена масла		Первая замена		Последующие замены	
Проверка состояния воздушного фильтра	●				
Очистка воздушного фильтра			●		
Замена воздушного фильтра					●
Очистка топливного фильтра				●	
Очистка/замена свечи зажигания				●	
Регулировка (проверка) зазора клапанов					●
Проверка топливной системы	Каждые 2 года				
Проверка крыльчатки					●

### Замена масла.

**Внимание! Менять масло необходимо при выключенном и остывшем двигателе насоса!** Первую замену масла необходимо произвести после 20 часов эксплуатации насоса. Последующие замены масла необходимо производить после каждых 100 часов эксплуатации насоса.

1. Выкрутите болт из отверстия для слива масла, извлеките пробку-щуп и слейте отработавшее ресурс масло. Вкрутите болт на место.

2. Установите насос на ровной поверхности и залейте свежее масло в насос.

**Внимание! Запрещено заливать масло выше максимальной отметки, указанной на пробке-щупе.**

3. Установите пробку-щуп на место.

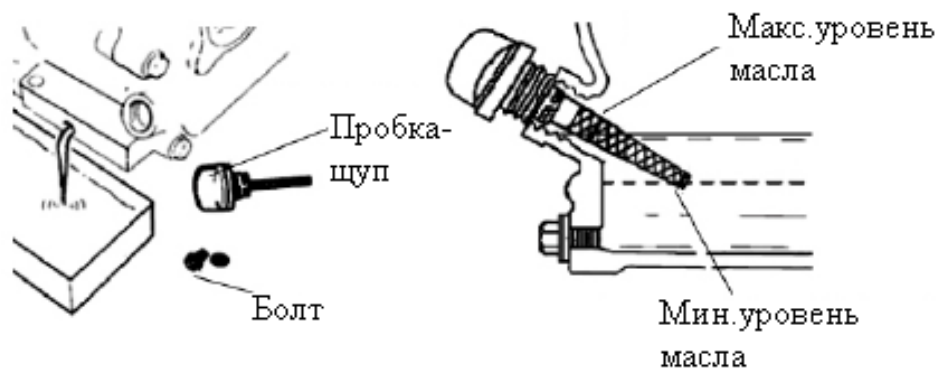

**Внимание!** Запрещено сливать отработанное масло в почву, водоемы и т. д. Отработанное масло необходимо утилизировать в соответствии с требованиями природоохранных норм.

### **Очистка и замена воздушного фильтра.**

Засоренный воздушный фильтр затрудняет циркуляцию воздуха и может стать причиной поломок. **Не забывайте производить плановую замену воздушного фильтра!**

1. Открутите барашковую гайку, снимите крышку воздушного фильтра, затем достаньте фильтрующий элемент.
2. Очистите фильтрующий элемент любым моющим средством, которое не содержит воспламеняющихся компонентов, затем просушите его.
3. Смочите фильтрующий элемент несколькими каплями моторного масла и установите его и крышку на место.

**Внимание!** Во избежание поломки двигателя насоса категорически запрещается эксплуатировать насос без воздушного фильтра или с поврежденным воздушным фильтром!



### **Очистка и замена свечи зажигания.**

Для обеспечения нормальной работы двигателя насоса периодически проверяйте зазор между электродами свечи зажигания.

1. Снимите колпачок со свечи зажигания.
  2. С помощью свечного ключа (входит в комплект поставки) открутите свечу зажигания и осмотрите ее.
  3. При необходимости очистите электроды от нагара проволочной щеткой.
- Внимание!** Если изоляционный материал свечи треснул или откололся, замените свечу зажигания.

4. Зазор между электродами свечи зажигания должен составлять 0.7-0.8 мм. Отрегулируйте зазор, если он не соответствует вышеуказанным параметрам. **Внимание! Загрязненные электроды свечи зажигания могут стать причиной перерасхода топлива и перегрева глушителя насоса.**
5. Установите свечу зажигания на место и закрутите с помощью свечного ключа.

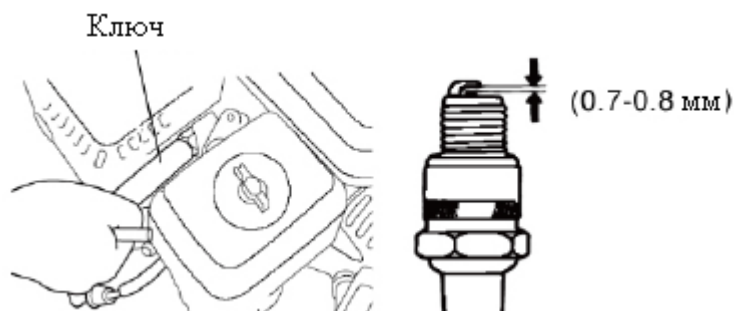

## 12. Меры предосторожности.

1. Для правильной и безопасной эксплуатации насоса внимательно прочтите данное руководство по эксплуатации и строго придерживайтесь его требований.
2. Эксплуатировать насос разрешается только в соответствии с назначением, указанным в руководстве по эксплуатации.
3. Всегда производите проверку насоса перед началом эксплуатации. Эксплуатация неисправного насоса может стать причиной несчастного случая.
4. **Запрещено использовать насос для перекачивания легковоспламеняющихся и агрессивных жидкостей, таких как: бензин, спирт и т.д.! Насос не предназначен для перекачивания морской воды.**
5. Всегда эксплуатируйте насос на ровной, твердой поверхности для того, чтобы избежать неправильной работы насоса.
6. Насос необходимо устанавливать на расстоянии не менее 1 метра от стены или другого оборудования в хорошо проветриваемом месте.
7. Запрещено допускать к работе с насосом лиц, не ознакомившихся с данным руководством по эксплуатации.
8. **Перед заправкой топливного бака заглушите двигатель и дайте ему остыть!**
9. **Во время заправки насоса запрещено курить, а также производить заправку рядом с открытыми источниками огня или искр!**
10. **Заправлять насос топливом необходимо только на открытом воздухе, т. к. пары бензина негативно влияют на здоровье человека!**
11. Если при заправке часть топлива пролилась, прежде чем заводить двигатель насоса, тщательно вытрите разлитое топливо и убедитесь, что бензиновые пары испарились.
12. Запуск двигателя без масла может привести к серьезной поломке насоса. Не забывайте проверять масло перед каждым запуском двигателя (для насосов с четырехтактными двигателями).



13. Во время работы насоса глушитель сильно разогревается и некоторое время после окончания работы остается горячим. Будьте осторожны, во избежание ожогов не дотрагивайтесь до горячего глушителя!

14. Запрещается использовать насос в закрытых помещениях! **Выхлопные газы двигателя насоса смертельно опасны для человека и животных!**

15. Во время эксплуатации насоса, чтобы избежать удара током запрещается касаться колпака свечи зажигания.

16. Запрещается откручивать крышку топливного бака, когда двигатель работает.

17. Следите чтобы крышка топливного бака была плотно закрыта.

18. **Следите, чтобы дети и домашние животные находились на достаточном расстоянии от работающего насоса, т. к. существует опасность обжечься о горячие детали или получить травму.**

19. Запрещается использование насоса детьми и людьми с ограниченными возможностями, а также лицами в состоянии алкогольного или наркотического опьянения.

20. **Насос необходимо эксплуатировать в строгом соответствии с предназначением и расчетными номинальными параметрами!**

21. **Производитель не несет ответственность за несчастный случай или повреждение насоса, вызванные его неправильной эксплуатацией или несоблюдением описанных в данном руководстве требований.**

### 13. Хранение.

Прежде чем поместить насос на длительное хранение:

1. Очистите детали насоса от грязи, масла и других загрязнений.

2. Слейте топливо из топливного бака, ослабьте дренажный винт поплавковой камеры, заведите двигатель, чтобы выработать оставшееся в карбюраторе топливо.

3. Открутите свечу зажигания и налейте в цилиндр 1-2 мл моторного масла. Плавно потяните за ручку стартера 2-3 раза, чтобы распределить масло по стенкам цилиндра. Установите свечу зажигания на место.

4. Замените моторное масло, если планируете хранить насос более 3 месяцев, не эксплуатируя его. **Внимание! Насос необходимо хранить в сухом, чистом, хорошо проветриваемом, недоступном для детей месте, защищенном от прямых солнечных лучей.**

### 14. Возможные неисправности и способы их устранения.

Возможная неисправность	Устранение неисправности
Двигатель не заводится.	1. Убедитесь, что выключатель двигателя установлен в положении «ВКЛ». 2. Проверьте уровень топлива. 3. Убедитесь, что топливный кран установлен в положении «Вкл.» (открыт). 4. Убедитесь, что топливо доходит до карбюратора.

	<p>5. Проверьте уровень масла.</p> <p>6. Достаньте свечу зажигания и проверьте, есть ли искра. Отрегулируйте зазор между электродами свечи зажигания.</p> <p>7. Если двигатель насоса все равно не запускается, обратитесь в гарантийную мастерскую.</p>
<p>Насос не перекачивает воду.</p>	<p>1. Убедитесь, что нет препятствий для поступления воды в насос.</p> <p>2. Убедитесь, что фильтр не засорен.</p> <p>3. Убедитесь, что входной и/или выходной трубопроводы не протекают из-за трещин, плохого уплотнения и т. д.</p> <p>4. Убедитесь, что фактическая высота всасывания не превышает допустимую.</p>

### **15. Гарантийные обязательства.**

- **Гарантийный срок хранения – 12 месяцев.**
- **Гарантийный срок эксплуатации – 12 месяцев с даты продажи, но при отсутствии на паспорте штампа с указанием даты продажи, гарантийный срок исчисляется с даты изготовления (окончательный срок гарантии устанавливается непосредственно продавцом, но не может превышать 12 месяцев). Претензии не принимаются во всех случаях, указанных в гарантийном талоне, при отсутствии даты продажи и штампа магазина (росписи продавца) в данном руководстве по эксплуатации, отсутствии гарантийного талона.**
- **Гарантийные обязательства не распространяются на неисправности изделия, возникшие в результате: 1) несоблюдения пользователем предписаний данного руководства по эксплуатации, механического повреждения, вызванного внешним ударным или любым иным воздействием, использования изделия не по назначению; 2) стихийного бедствия, действия непреодолимой силы (пожар, несчастный случай, наводнение, удар молнии и др.), неблагоприятных атмосферных и иных внешних воздействий на изделие, таких как: перегрев, размораживание, агрессивные среды и т.д.; 3) использования некачественных расходных материалов и запчастей, наличия внутри изделия посторонних предметов; 4) вскрытия двигателя или ремонта вне уполномоченного сервисного центра, к безусловным признакам которых относятся: сорванные гарантийные пломбы, заломы на шлицевых частях крепежных винтов, частей корпуса и т.п., модификация изделия; 5) на принадлежности, запчасти, вышедшие из строя вследствие нормального износа, и расходные материалы, такие как: уплотнительные прокладки, сальники, крыльчатка и т.д. Гарантийный ремонт не производится, если деталь, которая подлежит замене, является быстроизнашивающейся! 6)**

ненадлежащего обращения при эксплуатации, хранении и обслуживании (наличие ржавчины и минеральных отложений, засоры, забивание внутренних и внешних полостей изделия песком, грязью и т.д.).

• Изготовитель обязуется в течение гарантийного срока эксплуатации безвозмездно исправлять дефекты продукции или заменять ее, если дефекты не возникли вследствие нарушения покупателем правил пользования продукцией или правил ее хранения. Гарантийный ремонт (безвозмездное устранение недостатков/поломки) изделия производится по предъявлении гарантийного талона, а послегарантийный – платно, в специализированных ремонтных мастерских. Изготовитель не принимает претензии на некомплектность и механические повреждения изделия после его продажи.

**Продавец:**

Дата продажи \_\_\_\_\_

Срок действия  
гарантии \_\_\_\_\_

Предприятие торговли (продавец) \_\_\_\_\_

Место для печати (росписи) \_\_\_\_\_

Покупатель: \_\_\_\_\_

С условиями и сроком гарантии, предложенными продавцом и указанными в гарантийном талоне, согласен. Изделие проверено и является исправным на момент покупки, изделие получено в полном комплекте, претензий к внешнему виду не имею.

(Место для росписи покупателя) \_\_\_\_\_

Приобретенное изделие Вы можете обменять или сдать на гарантийный ремонт на месте покупки, после чего продавец отправит его в ближайший сервисный центр.

Телефон гарантийной мастерской: 8(863) 296-90-35.

Телефоны отдела продаж: 8 (863) 248-52-25, 207-03-63, 207-21-75.

E-mail: [victoriacomfortussia@gmail.com](mailto:victoriacomfortussia@gmail.com), [sales.comfort.russia@gmail.com](mailto:sales.comfort.russia@gmail.com)

Официальный сайт: [www.comfort-russia.ru](http://www.comfort-russia.ru)

Производитель: LEO GROUP PUMP (ZHEJIANG) CO., LTD

ЛЕО ГРУП ПАМП (ЖЕДЖИАНГ) КО., ЛТД

[www.leogroup.cn](http://www.leogroup.cn)

Информацию о ближайшем к Вам сервисном центре Вы можете получить на сайте [www.comfort-russia.ru](http://www.comfort-russia.ru) или узнать по телефонам 8(863)248-52-25, 207-03-63. Изготовлено в КНР.

Дата производства:

Date of production:

# Наша компания также рада предложить Вам широкий ассортимент других насосов:



**Вихревые насосы**



**Самовсасывающие струйные насосы**



**Центробежные насосы**



**Одноступенчатые центробежные насосы**



**Насосы с бензиновым двигателем**



**Канализационная насосная станция**



**Насосы для бассейнов**



**Дренажные погружные насосы**



**Садовые струйные насосы**



**Погружные насосы**



**Глубинные погружные насосы**



**Стандартные центробежные насосы**



**Горизонтальные многоступенчатые насосы из нержавеющей стали**



**Вертикальные многоступенчатые центробежные насосы**



**Циркуляционные насосы**



**Эксклюзивные модели насосов «БЦ-1», «БЦ-2»**



**Насосное оборудование**