

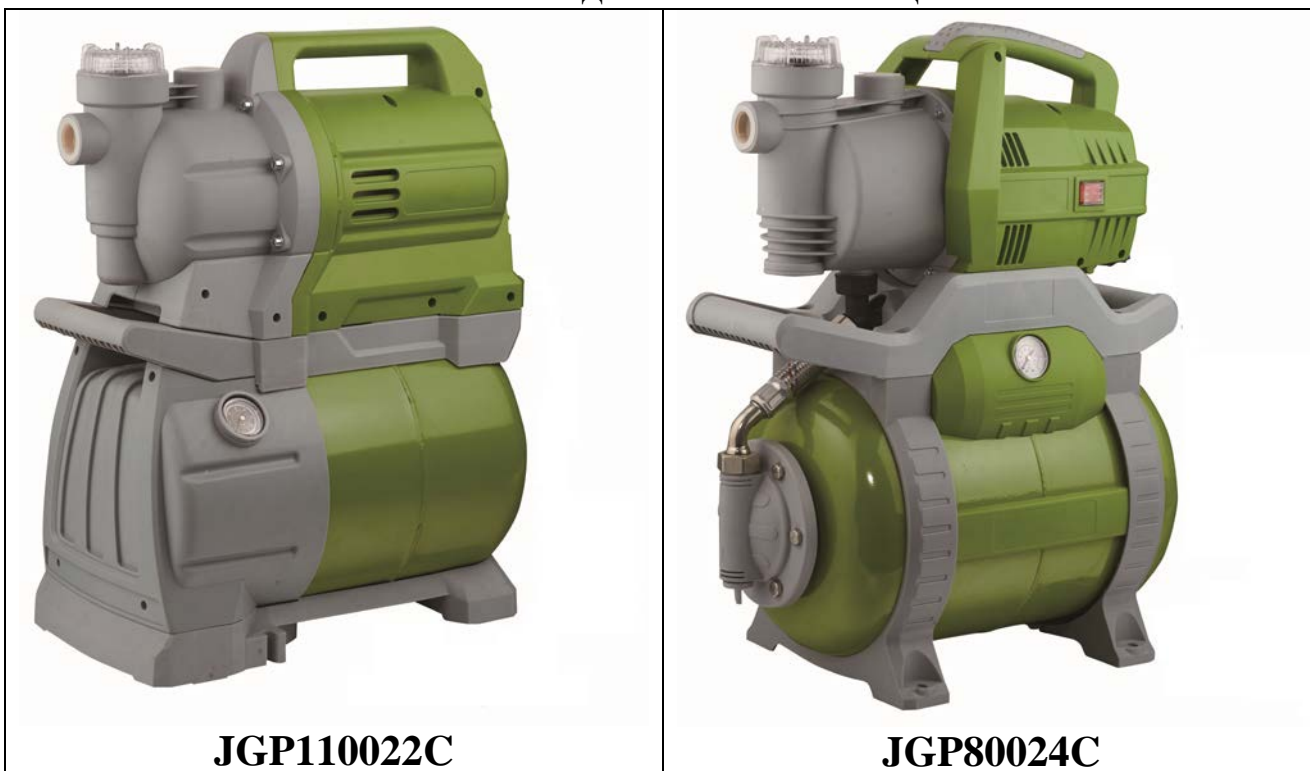

**Руководство по эксплуатации автоматических
самовсасывающих насосных станций моделей JGP110022C и
JGP80024C.**

**Благодарим Вас за покупку изделия нашей марки!
Мы гарантируем Вам высокое качество и долгий срок службы нашего
изделия, при условии соблюдения требований данного руководства.
Приобретенное Вами изделие может иметь незначительные
отличия от указанных в руководстве по эксплуатации, не
ухудшающие технические данные изделия.**

Внешний вид насосных станций:



Содержание.

1. Введение.	Стр.2-3
2. Комплектация.	Стр.3
3. Технические характеристики.	Стр.4
4. Графики гидравлической производительности.	Стр.5
5. Схемы устройств насосных станций и гидроаккумулятора.	Стр.5-7
6. Схемы установки.	Стр.7-8
7. Ввод в эксплуатацию.	Стр.8-10
8. Техническое обслуживание.	Стр.10-11
9. Меры предосторожности.	Стр.11
10. Хранение.	Стр.11
11. Возможные неисправности и способы их устранения.	Стр.11-13
12. Гарантийные обязательства.	Стр.13-14

Уважаемый покупатель!

VODOTOK– это новейшие разработки, высокое качество, надёжность и внимательное отношение к нашим покупателям. Надеемся, что Вам понравится наша продукция, и в дальнейшем Вы будете выбирать изделия нашей компании!

Наша компания уделяет особое внимание безопасности реализуемой продукции. Заботясь о покупателях, мы стремимся сочетать высокое качество и абсолютную безопасность используемых при производстве материалов. Пожалуйста, обратите Ваше внимание на то, что эффективная и безопасная работа, а также надлежащее техническое обслуживание изделия возможно только после внимательного изучения Вами данного «Руководства по эксплуатации». При покупке изделия, рекомендуем Вам проверить комплектность поставки и отсутствие возможных повреждений, возникших при транспортировке или хранении на складе продавца. При этом указанные в данной инструкции принадлежности не в обязательном порядке могут входить в комплект поставки. Проверьте также наличие и заполнение гарантийного талона, дающего право на бесплатное устранение заводских дефектов в период гарантийного срока. **На талоне должна присутствовать дата продажи, серийный номер изделия (при его наличии), печать (при наличии) и разборчивая подпись продавца.**

1. Введение.

Предназначение:

Данные автоматические насосные станции применяются для перекачивания воды и других жидкостей с аналогичными физическими и химическими свойствами, для подачи воды в домовладениях, квартирах, для увеличения

давления в системах водоснабжения, для полива в саду, огороде, тепличном хозяйстве и т. д.

Все модели автоматических насосных станций оснащены самовсасывающим насосом с ручкой для удобства их перемещения. Встроенный в рабочую камеру насоса фильтр, предотвращает попадание нерастворимых частиц внутрь рабочей камеры насоса, во время перекачивания жидкости. Данные модели имеют высокую производительность и надежность, эргономичный дизайн. Отличительной особенностью данных насосных станций является их малозвучная работа, благодаря шумопоглощающим кожухам на корпусе, изготовленных из пластика. Насосная станция модели JGP110022С имеет 19-литровый гидроаккумулятор, JGP80024С - 24-литровый гидроаккумулятор. Гидроаккумуляторы изготовлены из стали с антикоррозийным покрытием. Гидроаккумулятор оснащен манометром для визуального контроля внутреннего давления. При уменьшении давления внутри гидроаккумулятора до 1,5 бар, насосная станция включится автоматически и отключится только после достижения давления, равного 3 бар. Повышение давления достигается за счет закачивания жидкости в мембрану.

Внимание! Данные насосные самовсасывающие станции не предназначены для питьевого водоснабжения, перекачивания агрессивных и абразивных веществ, соленой воды, а также легковоспламеняющихся и взрывоопасных жидкостей, для использования в коммерческих целях!

2. Комплектация:

Насосная станция в сборе – 1 шт.

Руководство по эксплуатации – 1 шт.

Гарантийный талон – 1 шт.

Упаковка – 1 шт.

***Производитель имеет право изменять вышеуказанную комплектацию.**

3. Технические характеристики.

Параметры / Модель	Мощность, Вт	Макс. производительность, л/час	Макс. высота подъема, м	Диапазон рабочих давлений гидроаккумулятора, бар	Макс. высота всасывания, м	Макс. размер нерастворимых частиц, мм	Процентное соотношение взвешенных частиц в воде не более, %	Диаметр входного/выходного отверстия, мм (дюйм)	Степень защиты.	Макс. температура воды, °С	Максимальный ток, А	Параметры сети питания.
JGP80024C	800	3300	38	1,5-3,0	8	1	0,2	25 (1)	IPX4	35	2,75	220В/50Гц
JGP110022C	1100	4200	45	1,5-3,0	8	1	0,2	25 (1)	IPX4	35	3,61	220В/50Гц

4. Графики гидравлической производительности насосных станций.

Внимание! Расчетным оптимальным параметрам работы насосной станции соответствует центральная область графика гидравлической производительности.

Эксплуатация насосной станции в режимах соответствующим краям графика может привести к перегреву мотора и не гарантийной поломке насоса.

3.1 Модели: JGP110022C и JGP80024C.

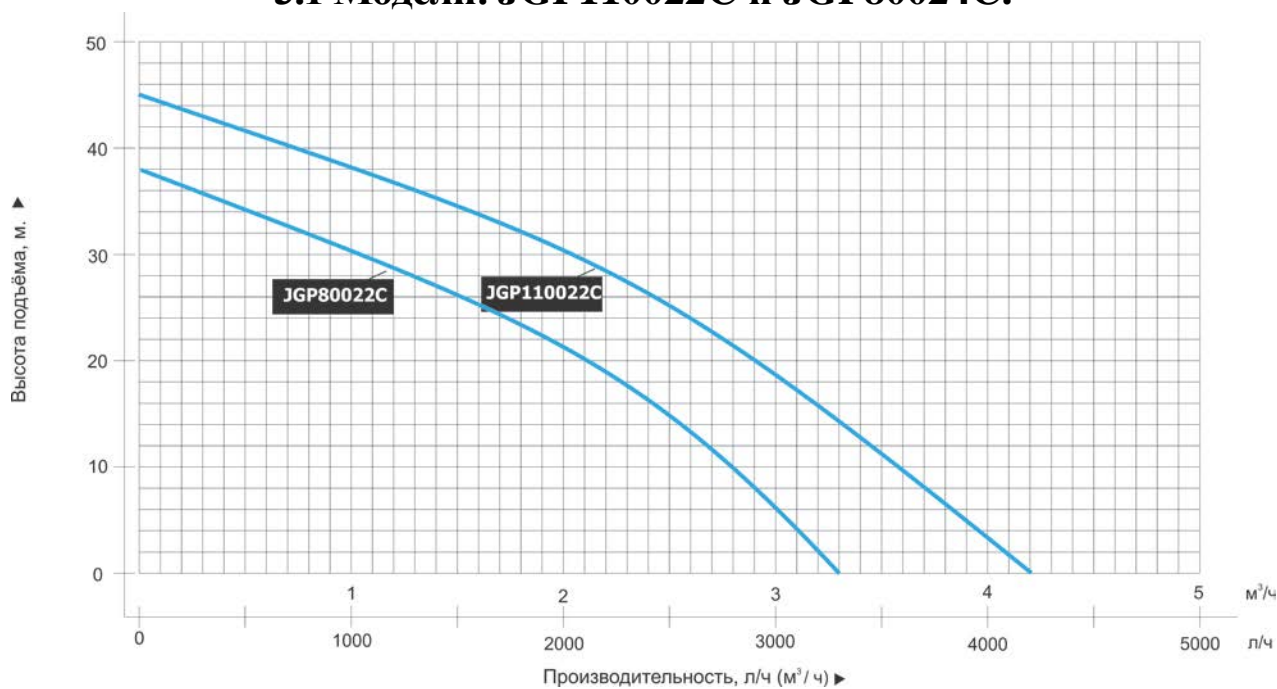

5. Схема устройства насосной станции .

5.1 Модель: JGP110022C.

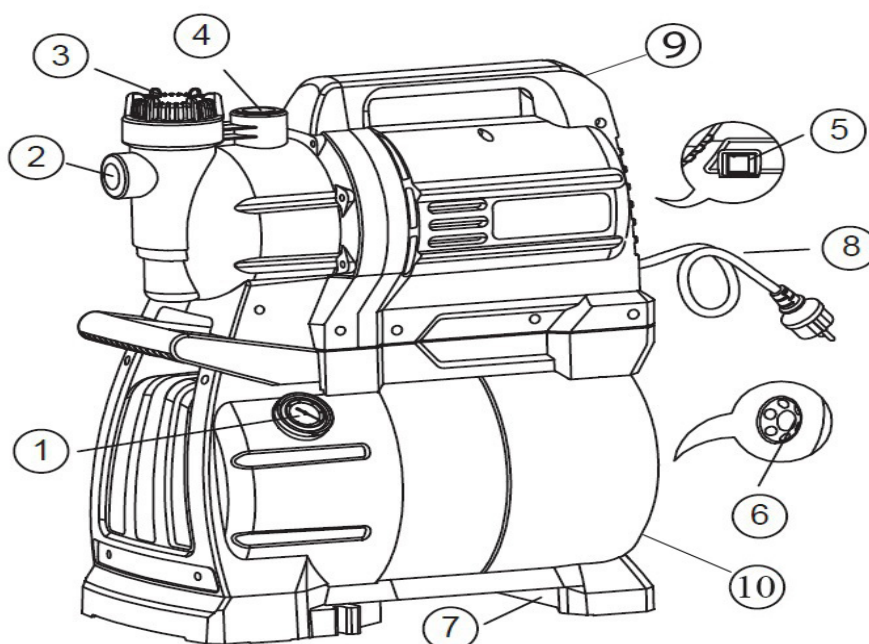

№	Наименование	№	Наименование
1.	Манометр.	6.	Защитная крышка ниппеля.
2.	Входное отверстие.	7.	Опорная ножка.
3.	Крышка фильтра, заливная горловина.	8.	Кабель питания.
4.	Выходное отверстие.	9.	Ручка для удобства перемещения.
5.	Кнопка Вкл./Выкл.	10.	Гидроаккумулятор

5.2. Модель: JGP80024С.

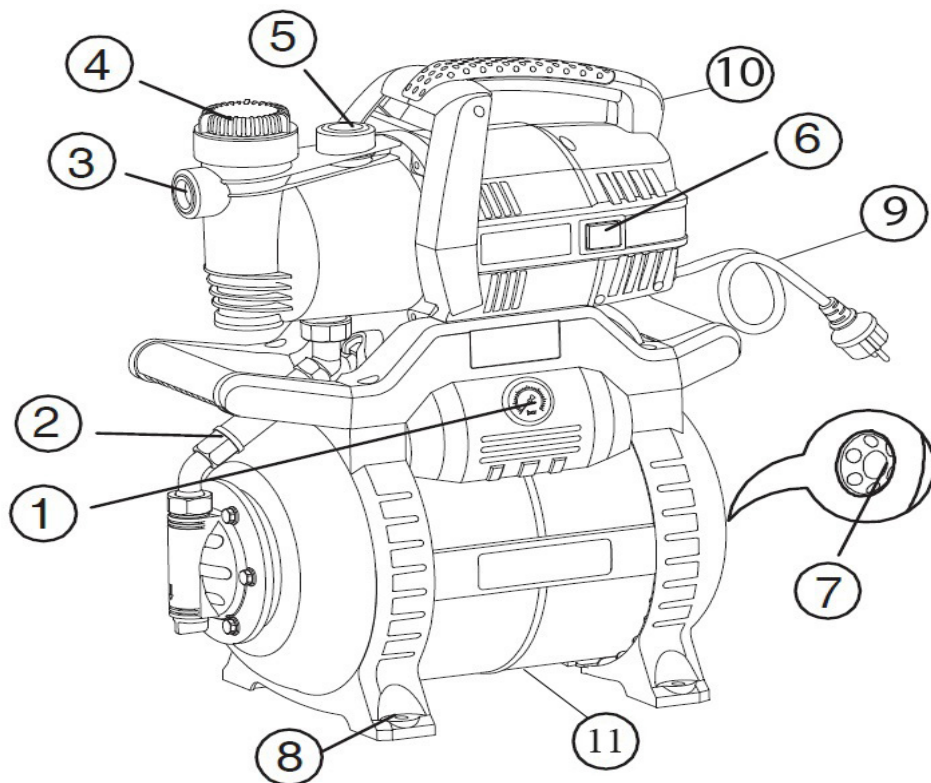

№	Наименование	№	Наименование
1.	Манометр.	7.	Защитная крышка ниппеля.
2.	Шланг с оплеткой.	8.	Опорные ножки с отверстиями под крепежные болты.
3.	Входное отверстие.	9.	Кабель питания.
4.	Крышка фильтра, заливная горловина.	10.	Ручка для удобства перемещения.
5.	Выходное отверстие.	11.	Гидроаккумулятор
6.	Кнопка Вкл./Выкл.		

5.3 Схема устройства гидроаккумулятора.

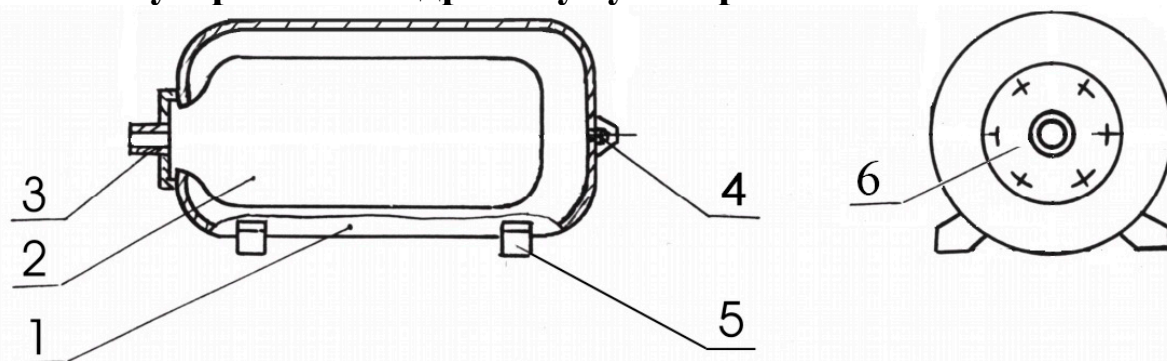

№	Наименование	№	Наименование
1.	Металлический бак.	4.	Ниппель для закачивания воздуха в бак.
2.	Мембрана.	5.	Опорная ножка.
3.	Присоединительный фланец.	6.	Присоединительный фланец.

6. Схемы установки.

6.1 Пример схемы установки:

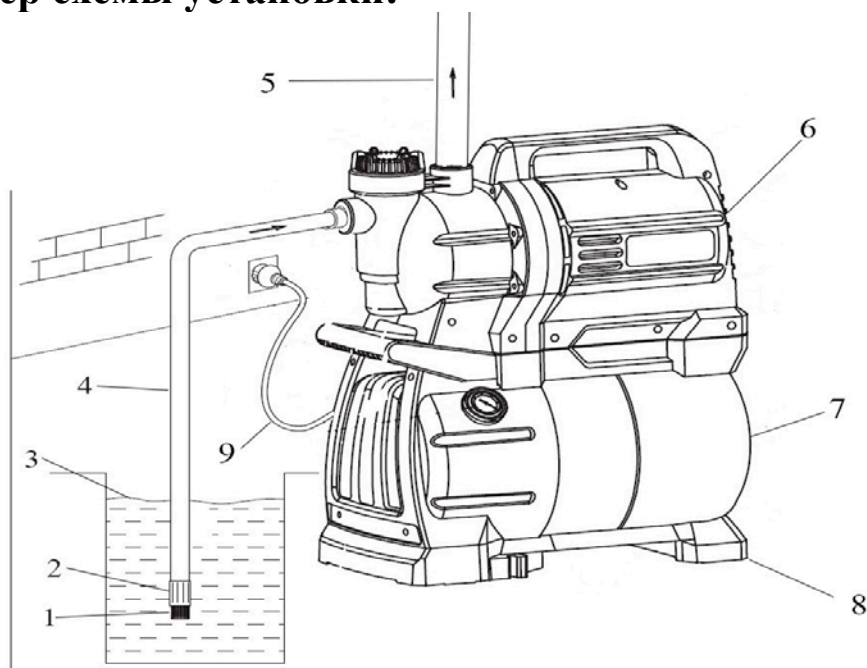

№	Наименование
1.	Сетчатый фильтр.
2.	Обратный клапан.
3.	Уровень воды.
4.	Входной трубопровод.
5.	Выходной трубопровод.
6.	Кнопка Вкл./Выкл.
7.	Гидроаккумулятор.
8.	Опорная ножка.
9.	Кабель питания.

Внимание! Обратный клапан необходимо располагать вертикально, на расстоянии не менее 30 см от дна, чтобы избежать всасывания песка и камней.

Перед установкой насосной станции проверьте состояние кабеля питания и частей корпуса на отсутствие механических повреждений.

При полустационарной установке насосной станции, она должна быть установлена на устойчивую ровную горизонтальную поверхность. Во избежание появления вибрации подложите под насосную станцию резиновую подкладку. При стационарной установке насосной станции закрепите её посредством четырех крепежных болтов, прикрутив их к установочной площадке через опорные ножки с отверстиями под крепежные болты (только для модели JGP80024C). Насосная станция в месте установки должна быть защищена от воздействия атмосферных осадков, отрицательных температур и прямых солнечных лучей. Выполните подключение входного и выходного трубопроводов к насосной станции. Диаметр входного и выходного трубопроводов не должен превышать 25мм. После подключения трубопроводов произведите их надлежащую герметизацию.

Прежде чем подключить изделие к сети электропитания, убедитесь, что напряжение, указанное на нем, соответствует напряжению подключаемой электросети (220В, 50Гц). Требования к электрической сети указаны в таблице с техническими характеристиками. Если насосная станция находится слишком далеко от источника питания и необходимо использовать удлинитель для её подключения, сечение провода удлинителя должно увеличиваться с увеличением его длины, иначе насосная станция не сможет работать нормально из-за значительного падения напряжения в удлинителе. Если удлинитель используется вне помещения, провод удлинителя должен быть с резиновой изоляцией.

Внимание! Перед первым включением заполните рабочую камеру насоса насосной станции водой. Запрещено включать насосную станцию более, чем на 10 секунд без предварительного заполнения рабочей камеры насоса водой! Это приведет к быстрому износу сальников.

7. Ввод в эксплуатацию.

1. Открутите крышку фильтра и вытащите фильтр. После этого наполните рабочую камеру насоса чистой водой, затем установите обратно фильтр и плотно закрутите крышку фильтра. Перед включением насосной станции максимально откройте водоразборный кран, а затем переведите кнопку Вкл./Выкл. в положение Вкл. После этого насосная станция начнет подавать воду в течение примерно 30-50 секунд. Установка и подключение изделия

произведены правильно, если поток воды постоянен, а насосная станция работает без рывков.

2. В случае, если после запуска насосной станции вода не поступает более 2-х минут, выключите ее и устраните причину, вызвавшую сбой в работе насосной станции (смотрите таблицу **Возможные неисправности и способы их устранения**).

3. Во избежание «размораживания» корпуса насосной станции в осенне-зимний период, полностью слейте воду из насоса и гидроаккумулятора насосной станции. При следующем запуске насосной станции, прежде чем начать работу, открутите крышку фильтра, вытащите фильтр, наполните рабочую камеру водой, установите на место фильтр и плотно закрутите крышку фильтра.

4. Насосная станция должна подключаться к источнику питания с заземлением и УЗО.

5. Если мотор насоса перегрелся, и сработала установленная в статоре термическая защита (термозащита), немедленно отключите насос от источника электроэнергии и устраните причину, вызвавшую перегрев. Признаками перегрева мотора, кроме очень высокой температуры, являются падение производительности, нехарактерный шум, запах горячей изоляции. В случае несвоевременного устранения причин, вызывающих перегрев мотора, мотор насоса выйдет из строя. Данная поломка является не гарантийной.

6. Запрещается эксплуатировать насосную станцию при возникновении во время ее работы хотя бы одной из следующих неисправностей:

- повреждение штепселя или шнура питания;
- появление запаха или дыма, характерного для горячей изоляции;
- поломка или появление трещин в корпусных деталях;
- течь из сальника насоса или из других деталей станции.

ЗАПРЕЩАЕТСЯ:

1. Обслуживание и ремонт подключенной к электросети насосной станции;
2. Эксплуатировать изделие внутри резервуаров и в помещениях со взрывоопасными веществами или газами;
3. Подключать насосную станцию с неисправным мотором к электросети;
4. Производить ремонт изделия самостоятельно в гарантийный период.

Внимание! Сальник насоса насосной станции является быстроизнашивающейся деталью, особенно если насос иногда работает без воды. При появлении течи сальника насоса Вам необходимо немедленно заменить сальник! Если не произвести замену сальника немедленно, вода затечет в статор насоса, что приведет к не гарантийной поломке.

8. Техническое обслуживание.

Внимание! Перед техническим обслуживанием насосной станции ее необходимо отключить от источника питания.

1. Регулярно очищайте фильтр насосной станции. Чтобы выполнить очистку фильтра, открутите крышку фильтра (1) и вытащите фильтр (2) (смотри рисунок ниже).

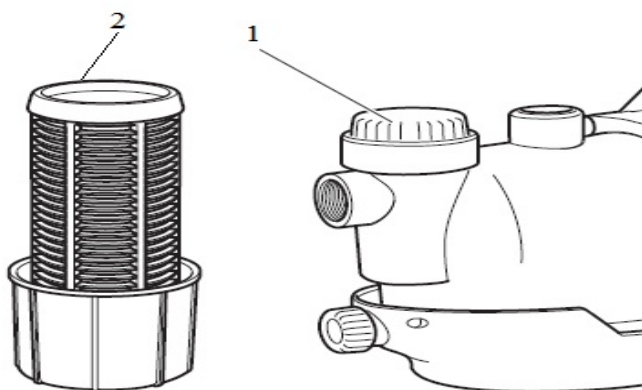

Погрузите фильтр на несколько минут в теплую воду, а затем промойте его под струей чистой воды. Очистите внутреннюю поверхность фильтра от загрязнений, используя для этой цели мягкую кисточку.

2. После 500 часов работы необходимо проверить состояние быстро изнашиваемых частей насосной станции, таких как, подшипники, сальник, крыльчатка и обратный клапан. В случае необходимости замените изношенные части насосной станции в специализированном сервисе.

3. Периодически, не реже одного раза в 2-3 месяца, необходимо проверять рабочее давление воздуха в гидроаккумуляторе. Оно должно составлять от 1,5 до 3-х бар. Для этого необходимо выполнить следующую процедуру:

- Отсоедините насосную станцию от сети питания.
- Открутите защитную крышку ниппеля.
- Подсоедините насадку автомобильного насоса с манометром к ниппелю.

- Если манометр на насосе покажет давление внутри гидроаккумулятора ниже 1.5 бар, увеличьте давление до 2.5 – 3-х бар закачивая воздух в гидроаккумулятор при помощи насоса.

- При достижении номинального давления внутри гидроаккумулятора, отсоедините насадку насоса от ниппеля, проверьте герметичность ниппеля и прикрутите защитную крышку ниппеля на место.

Внимание! Основным признаком падения давления внутри гидроаккумулятора является частое включение, и выключение насосной станции на короткие промежутки времени.

9. Меры предосторожности.

1. Если насосная станция установлена на улице или в неотапливаемом помещении, когда температура воздуха опускается ниже +4°C, или если насосная станция долго не будет использоваться – слейте жидкость из рабочей камеры насоса, гидроаккумулятора и трубопроводов.

2. Не допускайте попадания воды на корпус насосной станции, а также погружения ее в воду.

3. Не допускайте закрытия вентиляционных отверстий изделия.

4. Во избежание несчастных случаев запрещается прикасаться к устройству во время его работы.

5. Не эксплуатируйте насосную станцию рядом с источником взрывоопасных газов.

6. Не эксплуатируйте насосную станцию вблизи легковоспламеняющихся предметов.

7. Не перемещайте насосную станцию, держа ее за кабель питания.

8. Во избежание несчастных случаев запрещается купаться рядом с всасывающим трубопроводом насосной станцией во время ее работы.

9. Не ремонтируйте насосную станцию самостоятельно в гарантийный период.

10. Хранение.

Если насосная станция не будет использоваться в течение длительного периода времени, из нее необходимо полностью слить воду. Храните насосную станцию в хорошо проветриваемом, сухом, защищенном от влаги и прямых солнечных лучей помещении.

11. Возможные неисправности и способы их устранения.

Возможная неисправность	Причина	Устранение неисправности
Насосная станция не включается.	Низкое напряжение в сети питания.	Проверьте напряжение в сети питания. Используйте

		стабилизатор напряжения.
	Отсутствует напряжение в сети питания, поврежден кабель или штепсель.	Проверьте напряжение в сети питания, состояние кабеля и штепселя. Замените кабель или штепсель в случае необходимости.
	Заблокирована крыльчатка.	Очистите крыльчатку.
	Пусковой конденсатор вышел из строя.	Замените конденсатор.
	Сгорела обмотка статора.	Замените обмотку статора.
	Низкое давление внутри гидроаккумулятора.	Выполните подкачку воздуха в гидроаккумулятор.
Насосная станция не качает жидкость.	Нет воды в насосной камере.	Заполните насосную камеру водой.
	Всасывающий трубопровод негерметичен.	Проверьте и загерметизируйте всасывающий трубопровод.
	Обратный клапан засорен.	Разберите и очистите обратный клапан.
Недостаточная производительность.	Высота подъема не соответствует параметрам насосной станции.	Приведите высоту подъема в соответствие с параметрами насосной станции.
	Изношена крыльчатка.	Замените крыльчатку.

	Фильтр или обратный клапан засорены.	Очистите обратный клапан и фильтр.
Насосная станция внезапно выключается.	Сработала термозащита.	Мотор насоса перегревается. Устраните причину, вызвавшую перегрев мотора насоса.
	Крыльчатка заблокирована.	Очистите крыльчатку.
	Обмотка статора сгорела.	Замените обмотку статора.

Внимание ! В гарантийный период ремонт насосной станции могут осуществлять только специализированные сервисные центры. Приобретенное изделие Вы можете обменять или сдать на гарантийный ремонт в месте покупки, или обратится в ближайший сервисный центр.

12. Гарантийные обязательства.

- **Гарантийный срок хранения – 12 месяцев.**
- **Гарантийный срок эксплуатации – 12 месяцев с момента продажи, но при отсутствии на паспорте штампа с указанием даты продажи, гарантийный срок исчисляется с момента выпуска (окончательный срок гарантии устанавливается непосредственно продавцом, но не может превышать 12 месяцев).**
- **Претензии не принимаются во всех случаях, указанных в гарантийном талоне, при отсутствии даты продажи и штампа магазина (росписи продавца) в данном руководстве по эксплуатации, отсутствии гарантийного талона.**

Продавец:

Дата продажи _____

Срок действия гарантии _____

Предприятие торговли (продавец) _____

Место для печати (росписи) _____

Покупатель: _____

С условиями и сроком гарантии, предложенными продавцом и указанными в гарантийном талоне, согласен. Изделие проверено и является исправным на момент покупки, изделие получено в полном комплекте, претензий к внешнему виду не имею.

(Место для росписи покупателя) _____

Приобретенное изделие Вы можете обменять или сдать на гарантийный ремонт на месте покупки, после чего продавец отправит его в ближайший сервисный центр.

Гарантийный ремонт не производится, если деталь, которая подлежит замене, является быстроизнашивающейся (сальник, крыльчатка, диффузор, щетки, уплотнительные резиновые кольца, подшипники и т. д.).

Телефон гарантийной мастерской: 8(863) 296-90-35.

Телефоны отдела продаж: 8 (863) 248-52-25, 8 (863) 207-03-63,8 (863) 207-21-75.

E-mail: victoriacomfortrussia@gmail.com,

sales.comfort.russia@gmail.com

Официальный сайт: www.comfort-russia.ru

Изготовлено в КНР.

Информацию о ближайшем к Вам сервисном центре Вы можете получить на сайте www.comfort-russia.ru или узнать по телефону 8(863)248-52-25, 8(863)207-03-63.

Дата производства:

Date of production:

Наша компания также рада предложить Вам широкий ассортимент других видов товара:



НАСОСЫ И НАСОСНОЕ ОБОРУДОВАНИЕ



БЫТОВАЯ ТЕХНИКА



БЕНЗИНОВАЯ ТЕХНИКА



САДОВО-ОГОРОДНЫЙ ИНВЕНТАРЬ



КЛИМАТИЧЕСКОЕ ОБОРУДОВАНИЕ



и многое другое...